

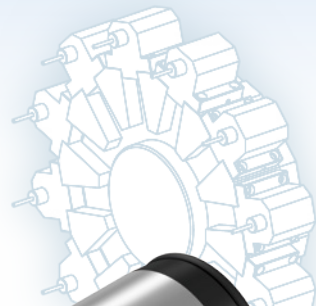

CNC旋盤用 クイックチェンジアダプタ ST・M-KH・E

NEW



**CNC旋盤での工具交換を手早く行う
コストパフォーマンスに優れたシステム!**

特長

- ① 工具交換に伴う**機械停止時間を短縮**
(機外プリセットにも対応)
- ② 自動車メーカー各社に多くの実績を誇る
クイックチェンジスタブホルダ KH-Eを採用し、
安価にクイックチェンジを実現
- ③ 刃物台へのアダプタ取付をサイドロック式ではなく、
油圧拡張式を採用している為、**高精度加工を実現(芯ズレ解消)**

解説動画



組み合わせ図

機能

- CNC旋盤のドリル加工、センタドリル加工に最適
- コレットの変更で対応刃具シャンク径を
φ3~16mmに変更可能



刃物台 φ32、40mm
・ボーリングホルダ
・Uドリルホルダなど…

クイックチェンジアダプタ
ST・M-KH・E

クイックチェンジスタブホルダ
KHB-ECL型

ホルダをワンタッチで交換可能!

- 取り外し オペレートスリーブを引っ張りながらホルダを90°回すだけ!
- 取付け ホルダをアダプタに挿入し90°回すだけ!

油圧拡張式のメリット ~高精度加工を実現~

従来のサイドロック方式ではなく
油圧拡張式で刃物台に固定することで
芯ズレを解消!

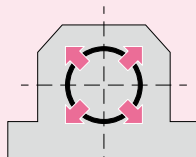

油圧拡張式
芯ズレなし!

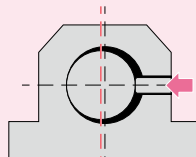

従来のサイドロック
芯ズレしてしまう

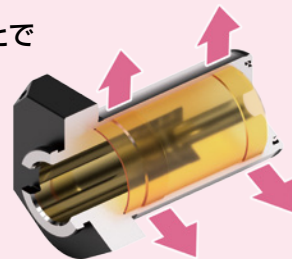

油圧室

NT エヌティーツール株式会社 www.nttool.com

エヌティーツール取扱店

? 加工の問題点をお知らせください。問題解決に向けて協力いたします。
! テクノコール 0120-04-0102 テクノメール technomail@nttool.co.jp

段取り時間短縮例①

加工ワーク：部品関係
 使用工具：ドリルx2本 センタドリルx1本
 段取り回数：2回/日

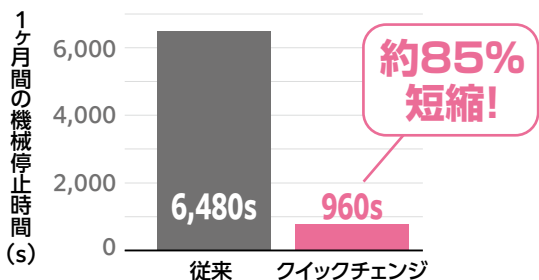

段取り時間短縮例②

加工ワーク：部品関係
 使用工具：センタドリルx1本
 段取り回数：10回(工具交換は1回)/日

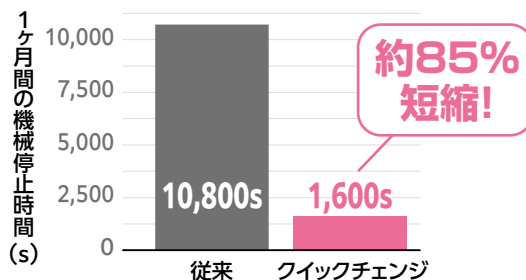

ディメンション

NEW CNC旋盤用クイックチェンジアダプタ ST・M-KH・E

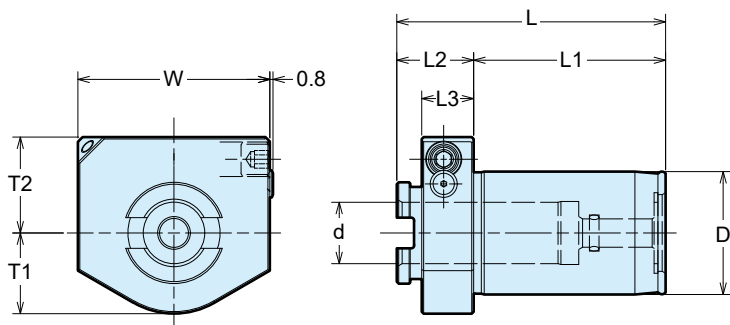

ホルダ組み合わせ時の寸法

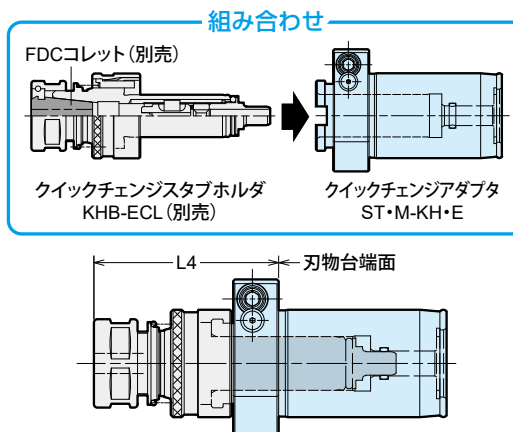

- ST・M-KH・EはCNC旋盤専用です。
- 刃物台の内径はH7公差範囲内の物を使用してください。

商品コード	型式	D	d	L	L1	L2	L3	W	T1	T2	レンチ(別売)	KHB-ECL 型式	L4	許容クーラント圧
0480 10321600	ST32M-KH16E	32	16	70	50	20	13.5	50	21	25	L-4T	KHB-16ECL	55	2MPa
0480 10322200	ST32M-KH22E	32	22	70	50	20	13.5	50	21	25		KHB-22ECL	55	
0480 10401600	ST40M-KH16E	40	16	75	53	22	15.5	55	24.5	27.5	L-5T	KHB-16ECL	57	
0480 10402200	ST40M-KH22E	40	22	75	53	22	15.5	55	24.5	27.5		KHB-22ECL	57	
0480 10402500	ST40M-KH25E	40	25	75	53	22	15.5	55	24.5	27.5	KHB-25ECL	57		

NEW CNC旋盤用クイックチェンジスタブホルダ KHB-ECL (別売)

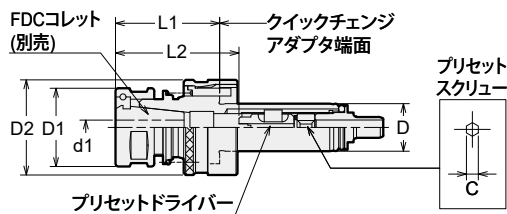

商品コード	型式	D	D1	D2	L1	C	調整量 L2	キャップ	コレット(別売) 型式	コレット(別売) d1	スパナ(別売)
3058 6000000	KHB-16ECL	16	26	32	35	4	29 ~ 41	HDP-09	FDC-09	3.0 ~ 9.0	S-1L
3058 2000000	KHB-22ECL	22	32	38	35	5	35 ~ 57	HDP-12	FDC-12	3.0 ~ 12.0	S-3L
3058 5000000	KHB-25ECL	25	36	44	35	6	36 ~ 55	HDP-16	FDC-16	6.0 ~ 16.0	S-4L

- KHB-ECLはクイックチェンジアダプタ専用です。
- コレット、スパナは別途ご注文ください。
- センタースルークーラント供給時のコレットは **FDC-OH** (クーラント穴付き刃具用) または **FDC-C** (コレットスルー用) をご使用ください。
- コレットのサイズ一覧はQRコードをご確認ください。リンク先の「寸法表」タブからダウンロードできます。

クーラント穴付刃具用

FDC-OH
コレット

サイズ一覧

コレットスルー用

FDC-C
コレット

サイズ一覧

FDC
コレット

サイズ一覧