

内径奇数サイズ新登場!

※詳細は一覧表をご覧ください。



# CNC自動旋盤用 ハイドロチャック ST・L-PHC



## コレットホルダ

- ✕ 段取り時間 **78** 秒
- ✕ 機内が狭く刃具着脱が困難

## ハイドロチャック

- ✓ 段取り時間 **29** 秒
- ✓ 狭い機内でも刃具着脱が容易

これは製品イメージ図です。実際に使用する際はチャックを刃物台に固定してから刃具をクランプして下さい。

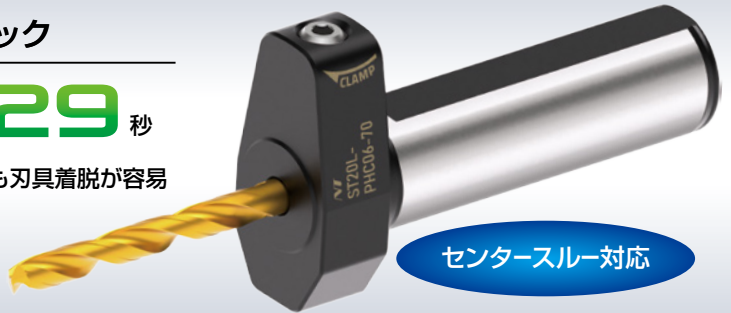

センタースルー対応

# 段取り時間\*を約**63%**短縮!

\*刃具交換のみ・芯出しの工程は省略

製品紹介動画  
<https://youtu.be/Aw6dcKSJL3Y>



## レンチ1本で簡単チャッキング!

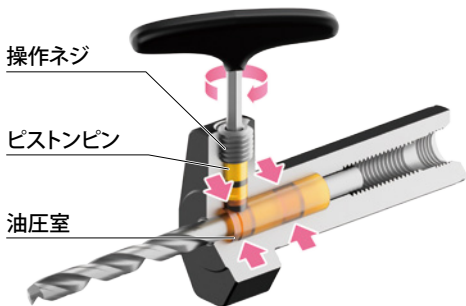

- ✓ 繰り返し刃具着脱精度: 1μm

内径の収縮による高精度な刃物チャッキング!

## 段取り改善につながるハイドロチャックの特長

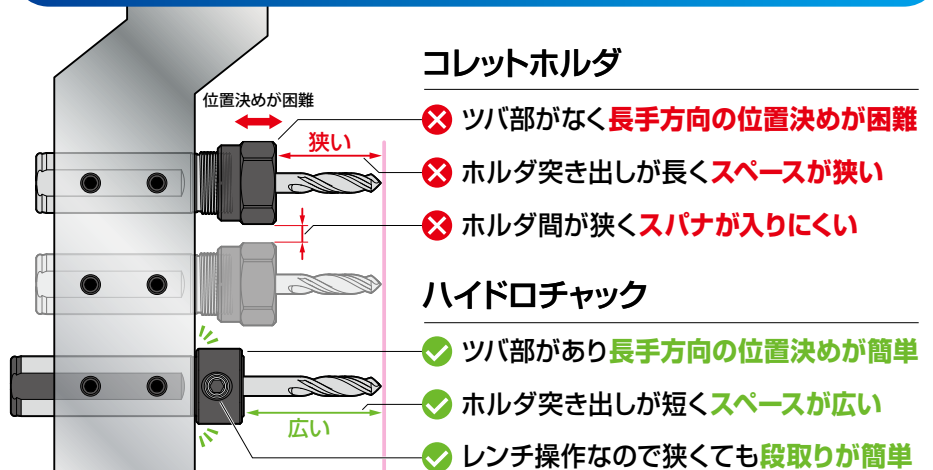



# ST·L-PHC CNC自動旋盤用ハイドロチャック

狭い機内での刃具交換を効率化します。

Type1

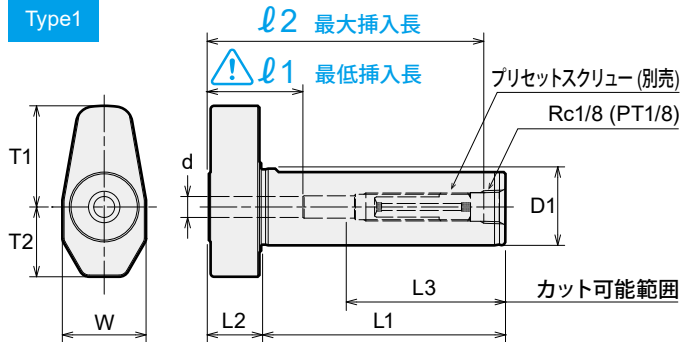

Type2

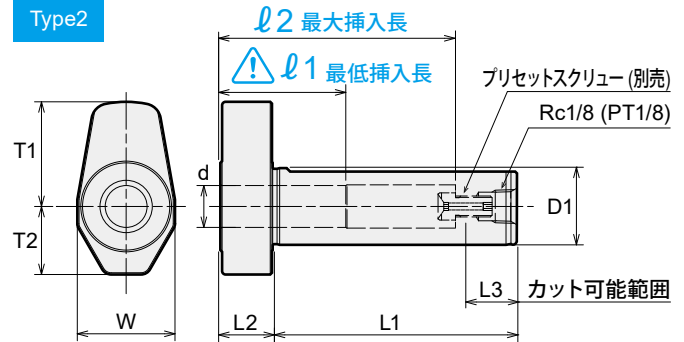

商品コード	型式	Type	d	D1	L1	L2	L3	W	T1	T2	l1	l2	レンチ (別売)	
0470 01603050	ST16L -PHC03 -50	1	3	16	50	15	10	22	23	17.5	16	58	L-4T	
0470 01604050	-PHC04 -50	1	4	16	50	15	10	22	23	17.5	19	58		
0470 01606050	-PHC06 -50	1	6	16	50	15	10	22	24.5	18.5	27	58		
0470 01608050	-PHC08 -50	2	8	16	50	15	10	24	25.5	19.5	27	47		
0470 12403060	ST19.05L -PHC03 -60	1	3	19.05	60	15	20	22	23	17.5	16	68	L-4T	
0470 12404060	-PHC04 -60	1	4	19.05	60	15	20	22	23	17.5	19	68		
0470 12405060	-PHC05 -60 <b>NEW</b>	1	5	19.05	60	15	20	22	24.5	18.5	25	68		
0470 12406060	-PHC06 -60	1	6	19.05	60	15	20	22	24.5	18.5	27	68		
0470 12407060	-PHC07 -60 <b>NEW</b>	2	7	19.05	60	15	20	24	25.5	19.5	27	57		
0470 12408060	-PHC08 -60	2	8	19.05	60	15	20	24	25.5	19.5	27	57		
0470 12409060	-PHC09 -60 <b>NEW</b>	2	9	19.05	60	15	13	26	26.5	20.5	33	60		
0470 12410060	-PHC10 -60	2	10	19.05	60	15	13	26	26.5	20.5	33	60		
0470 02003070	ST20L -PHC03 -70	1	3	20	70	15	30	22	23	17.5	16	78		L-4T
0470 02004070	-PHC04 -70	1	4	20	70	15	30	22	23	17.5	19	78		
0470 02005070	-PHC05 -70 <b>NEW</b>	1	5	20	70	15	30	22	24.5	18.5	25	78		
0470 02006070	-PHC06 -70	1	6	20	70	15	30	22	24.5	18.5	27	78		
0470 02007070	-PHC07 -70 <b>NEW</b>	2	7	20	70	15	30	24	25.5	19.5	27	64		
0470 02008070	-PHC08 -70	2	8	20	70	15	30	24	25.5	19.5	27	64		
0470 02009070	-PHC09 -70 <b>NEW</b>	2	9	20	70	15	23	26	26.5	20.5	33	67		
0470 02010070	-PHC10 -70	2	10	20	70	15	23	26	26.5	20.5	33	67		
0470 02203070	ST22L -PHC03 -70	1	3	22	70	15	30	24	23	17.5	16	78	L-4T	
0470 02204070	-PHC04 -70	1	4	22	70	15	30	24	23	17.5	19	78		
0470 02205070	-PHC05 -70 <b>NEW</b>	1	5	22	70	15	30	24	24.5	18.5	25	78		
0470 02206070	-PHC06 -70	1	6	22	70	15	30	24	24.5	18.5	27	78		
0470 02207070	-PHC07 -70 <b>NEW</b>	2	7	22	70	15	30	24	25.5	19.5	27	64		
0470 02208070	-PHC08 -70	2	8	22	70	15	30	24	25.5	19.5	27	64		
0470 02209070	-PHC09 -70 <b>NEW</b>	2	9	22	70	15	23	26	26.5	20.5	33	67		
0470 02210070	-PHC10 -70	2	10	22	70	15	23	26	26.5	20.5	33	67		
0470 02211070	-PHC11 -70 <b>NEW</b>	2	11	22	70	15	16	28	29	21.5	36	67		
0470 02212070	-PHC12 -70	2	12	22	70	15	16	28	29	21.5	36	67		
0470 02503070	ST25L -PHC03 -70	1	3	25	70	15	30	28	23	17.5	16	78	L-4T	
0470 02504070	-PHC04 -70	1	4	25	70	15	30	28	23	17.5	19	78		
0470 02506070	-PHC06 -70	1	6	25	70	15	30	28	24.5	18.5	27	78		
0470 02508070	-PHC08 -70	2	8	25	70	15	30	28	25.5	19.5	27	64		
0470 02510070	-PHC10 -70	2	10	25	70	15	23	28	26.5	20.5	33	67		
0470 02512070	-PHC12 -70	2	12	25	70	15	16	28	29	21.5	36	67		
0470 13203070	ST25.4L -PHC03 -70	1	3	25.4	70	15	30	28	23	17.5	16	78	L-4T	
0470 13204070	-PHC04 -70	1	4	25.4	70	15	30	28	23	17.5	19	78		
0470 13206070	-PHC06 -70	1	6	25.4	70	15	30	28	24.5	18.5	27	78		
0470 13208070	-PHC08 -70	2	8	25.4	70	15	30	28	25.5	19.5	27	64		
0470 13210070	-PHC10 -70	2	10	25.4	70	15	23	28	26.5	20.5	33	67		
0470 13212070	-PHC12 -70	2	12	25.4	70	15	16	28	29	21.5	36	67		

- ・ **注意** : 必ず、刃物シャンクを最低挿入長以上に挿入して使用してください。
- ・ シャンク部のカットを行うと、後端のネジ部は無くなります。またプリセットスクリューが使用できなくなる場合があります。

## ご注文例

**ST16L-PHC03- 50**

シャンク径 内径サイズ シャンク長

- ・ 刃物はシャンクがh6公差範囲内のものを使用してください。
- ・ チャックを刃物台に固定してから、刃物をクランプして下さい。
- ・ センタースルークランプ使用時、内径サイズ3~4mmの製品は内径スリット部から多少クーラントが出ます。

# PHCL プリセットスクリュー

商品コード	型式	Type	L1	L2	D	W1	W2	M	適合チャック型式
0474 00003275	<b>PHCL-P03-27.5</b> <small>NEW</small>	1	27.5	—	3	1.5	2	M8 P=1.25	PHC03
0474 00004275	<b>PHCL-P04-27.5</b>	1	27.5	—	3.8	2	2		PHC04, PHC05
0474 00006275	<b>PHCL-P06-27.5</b>	1	27.5	—	5.8	2	2		PHC06
0474 00007155	<b>PHCL-P07-15.5</b> <small>NEW</small>	2	15.5	5	6.8	2	2	M5 P=0.8	PHC07
0474 00007205	<b>PHCL-P07-20.5</b> <small>NEW</small>	2	20.5	10	6.8	2	2		
0474 00007255	<b>PHCL-P07-25.5</b> <small>NEW</small>	2	25.5	15	6.8	2	2		
0474 00007305	<b>PHCL-P07-30.5</b> <small>NEW</small>	2	30.5	20	6.8	2	2		
0474 00007355	<b>PHCL-P07-35.5</b> <small>NEW</small>	2	35.5	25	6.8	2	2		
0474 00007405	<b>PHCL-P07-40.5</b> <small>NEW</small>	2	40.5	30	6.8	2	2	M6 P=1.0	PHC08 PHC09 PHC10 PHC11 PHC12
0474 00008155	<b>PHCL-P08-15.5</b>	2	15.5	5	7.8	2	2		
0474 00008205	<b>PHCL-P08-20.5</b>	2	20.5	10	7.8	2	2		
0474 00008255	<b>PHCL-P08-25.5</b>	2	25.5	15	7.8	2	2		
0474 00008305	<b>PHCL-P08-30.5</b>	2	30.5	20	7.8	2	2		
0474 00008355	<b>PHCL-P08-35.5</b>	2	35.5	25	7.8	2	2		
0474 00008405	<b>PHCL-P08-40.5</b>	2	40.5	30	7.8	2	2		

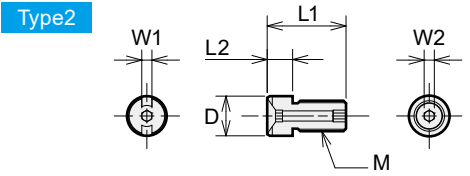
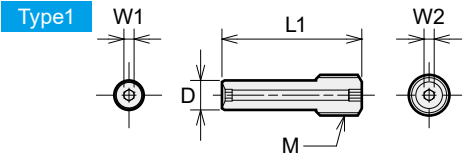

### ご注文例

**PHCL - P04 - 27.5**  
全長

### プリセットスクリュー使用時の調整量一覧

プリセットスクリュー型式	Type	適合チャック型式	ℓ3
<b>PHCL-P03-27.5</b>	1	ST16L - PHC03 - 50	18 ~ 30
		ST19.05L - PHC03 - 60	16 ~ 40
		ST20L - PHC03 - 70	16 ~ 50
		ST22L - PHC03 - 70	16 ~ 50
		ST25L - PHC03 - 70	16 ~ 50
<b>PHCL-P04-27.5</b>	1	ST25.4L - PHC03 - 70	16 ~ 50
		ST16L - PHC04 - 50	19 ~ 30
		ST19.05L - PHC04 - 60	19 ~ 40
		- PHC05 - 60	25 ~ 40
		ST20L - PHC04 - 70	19 ~ 50
<b>PHCL-P06-27.5</b>	1	- PHC05 - 70	25 ~ 50
		ST22L - PHC04 - 70	19 ~ 50
		- PHC05 - 70	25 ~ 50
		ST25L - PHC04 - 70	19 ~ 50
		ST25.4L - PHC04 - 70	19 ~ 50
<b>PHCL-P07-27.5</b>	1	ST16L - PHC06 - 50	27 ~ 30
		ST19.05L - PHC06 - 60	27 ~ 40
		ST20L - PHC06 - 70	27 ~ 50
		ST22L - PHC06 - 70	27 ~ 50
		ST25L - PHC06 - 70	27 ~ 50

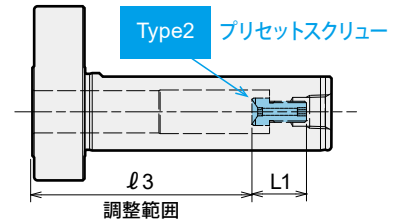
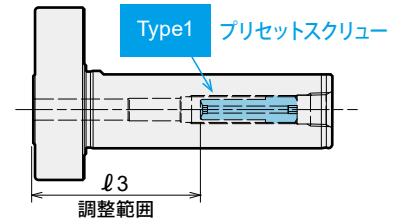

プリセットスクリュー型式	Type	適合チャック型式	調整範囲 ℓ3 ※ <b>L1</b> 寸法ごとに異なります。					
			<b>L1</b> =15.5	<b>L1</b> =20.5	<b>L1</b> =25.5	<b>L1</b> =30.5	<b>L1</b> =35.5	<b>L1</b> =40.5
<b>PHCL-P07-L1</b>	2	ST19.05L - PHC07 - 60	45 ~ 52	40 ~ 47	35 ~ 42	30 ~ 37	27 ~ 32	—
		ST20L - PHC07 - 70	52 ~ 59	47 ~ 54	42 ~ 49	37 ~ 44	32 ~ 39	27 ~ 34
		ST22L - PHC07 - 70	52 ~ 59	47 ~ 54	42 ~ 49	37 ~ 44	32 ~ 39	27 ~ 34
<b>PHCL-P08-L1</b>	2	ST16L - PHC08 - 50	35 ~ 42	30 ~ 37	27 ~ 32	—	—	—
		ST19.05L - PHC08 - 60	45 ~ 52	40 ~ 47	35 ~ 42	30 ~ 37	27 ~ 32	—
		- PHC09 - 60	49 ~ 52	44 ~ 47	39 ~ 42	34 ~ 37	—	—
		- PHC10 - 60	49 ~ 52	44 ~ 47	39 ~ 42	34 ~ 37	—	—
		ST20L - PHC08 - 70	52 ~ 59	47 ~ 54	42 ~ 49	37 ~ 44	32 ~ 39	27 ~ 34
		- PHC09 - 70	56 ~ 62	51 ~ 57	46 ~ 52	41 ~ 47	36 ~ 42	33 ~ 37
		- PHC10 - 70	56 ~ 62	51 ~ 57	46 ~ 52	41 ~ 47	36 ~ 42	33 ~ 37
		ST22L - PHC08 - 70	52 ~ 59	47 ~ 54	46 ~ 49	37 ~ 44	32 ~ 39	27 ~ 34
		- PHC09 - 70	56 ~ 62	51 ~ 57	46 ~ 52	41 ~ 47	36 ~ 42	33 ~ 37
		- PHC10 - 70	56 ~ 62	51 ~ 57	46 ~ 52	41 ~ 47	36 ~ 42	33 ~ 37
		- PHC11 - 70	56 ~ 62	51 ~ 57	46 ~ 52	41 ~ 47	36 ~ 42	—
		- PHC12 - 70	56 ~ 62	51 ~ 57	46 ~ 52	41 ~ 47	36 ~ 42	—
ST25L - PHC08 - 70	52 ~ 59	47 ~ 54	42 ~ 49	37 ~ 44	32 ~ 39	27 ~ 34		
- PHC10 - 70	56 ~ 62	51 ~ 57	46 ~ 52	41 ~ 47	36 ~ 42	33 ~ 37		
- PHC12 - 70	56 ~ 62	51 ~ 57	46 ~ 52	41 ~ 47	36 ~ 42	—		
ST25.4L - PHC08 - 70	52 ~ 59	47 ~ 54	42 ~ 49	37 ~ 44	32 ~ 39	27 ~ 34		
- PHC10 - 70	56 ~ 62	51 ~ 57	46 ~ 52	41 ~ 47	36 ~ 42	33 ~ 37		
- PHC12 - 70	56 ~ 62	51 ~ 57	46 ~ 52	41 ~ 47	36 ~ 42	—		

# PHS ST-L-PHC12用コレット

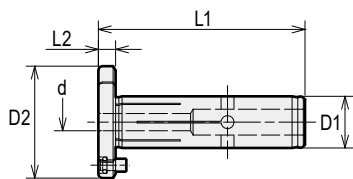

商品コード	型式	D1	D2	L1	L2	d
3940 300512※※	PHS12 - <b>d</b> - OH	12	26	48	4	3, 4, 5, 6, 7, 8, 9, 10
3940 300612※※	PHS12 - <b>d</b> - C	12	26	48	4	3, 4, 5, 6, 7, 8, 9

- ・型式の **d** には任意の内径サイズを指定します。(桁揃え不要)
- ・商品コードの※※には任意の内径サイズを2桁表記で指定します。

## ご注文例

### PHS12 - 3 - OH

サイズ 内径 OH:穴付き刃物用  
C:コレットスルー用

# TG-PHC トルクチェックゲージ

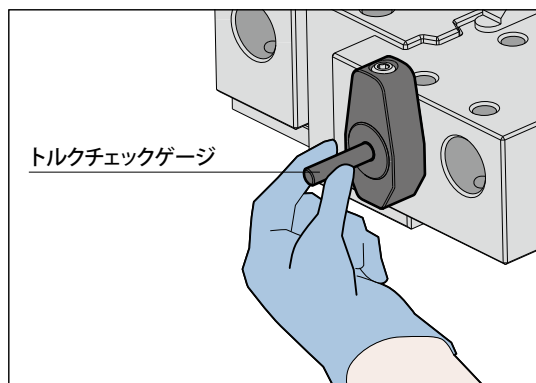
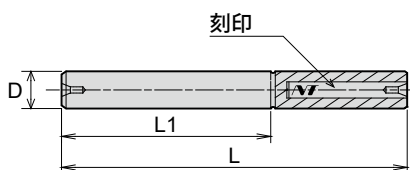

商品コード	型式	D	L	L1
3934 70000003	TG-PHC03	3	50	25
3934 70000004	TG-PHC04	4	55	30
3934 70000005	TG-PHC05	5	65	35
3934 70000006	TG-PHC06	6	65	35
3934 70000007	TG-PHC07	7	65	35
3934 70000008	TG-PHC08	8	65	35
3934 70000009	TG-PHC09	9	76	46
3934 70000010	TG-PHC10	10	76	46
3934 70000011	TG-PHC11	11	76	46
3934 70000012	TG-PHC12	12	76	46

- ・トルクチェックゲージをクランプし、指で回すことが出来なければ把握力の低下はありません。
- ・把握力の確認は周囲温度 20~25°Cで行ってください。
- ・トルクチェックゲージは手で抜きとれるかどうか確認してください。その他方法でトルクチェックゲージを抜き取らないでください。
- ・トルクチェックゲージはチャックの最低把握長以上、クランプしてください。
- ・特殊品への使用は別途ご連絡ください。

## ご注文例

### TG-PHC 03

内径



## NT エヌティーツール株式会社

本社・本社工場 〒444-1386 愛知県高浜市芳川町1-7-10  
HEAD OFFICE & FACTORY 1-7-10 Yoshikawa-cho, Takahama City, Aichi 444-1386 Japan

東京営業所 / TOKYO OFFICE Tel. (03)3451-9141  
本社営業 / NAGOYA OFFICE Tel. (0566)54-0101  
大阪営業所 / OSAKA OFFICE Tel. (06)6308-1332  
広島営業所 / HIROSHIMA OFFICE Tel. (082)258-3810  
九州事務所 / KYUSHU OFFICE Tel. (092)408-6585  
本社工場 / HEAD FACTORY Tel. (0566)54-0101  
飯田工場 / IIDA FACTORY Tel. (0265)-25-5200

HEAD OFFICE : [www.nttool.com](http://www.nttool.com) (Web in English available)  
NT USA CORPORATION : [www.nttoolusa.com](http://www.nttoolusa.com) EUROPE OFFICE : [www.nttooleurope.com](http://www.nttooleurope.com)  
Tel. (0566)-54-0101 Fax. (0566)-54-0111  
Tel. 81-(0)566-54-0101 Fax. 81-(0)566-54-0111

中国 / NT TOOL SHANGHAI CO., LTD. Tel. 86-(0)21-6361-9540  
タイ / NT TOOL THAI CO., LTD. Tel. 66-(0)2117-9323  
アメリカ / NT USA CORPORATION Tel. 1-615-771-1899  
メキシコ / NT TOOL DE MEXICO S.A. DE C.V. Tel. 52-477-194-4587  
ヨーロッパ / NT TOOL EUROPE GmbH Tel. 49-(0)6171-91639-0  
タイ工場 / NT TOOL (THAILAND) CO., LTD. Tel. 66-(0)3531-4180  
インドネシア / PT. NT INDONESIA Tel. 62-(0)212-851-8066

加工の問題点をお知らせ下さい。  
お客様とともに、問題解決にむけて  
ご協力させていただきます。

テクノコール

TEL-FAX 0120-04-0102

テクノメール

technomail@nttool.co.jp

●ご質問に技術スタッフが折り返し  
ご連絡いたします。

## WORLDWIDE NETWORK



エヌティーツール取扱店

