

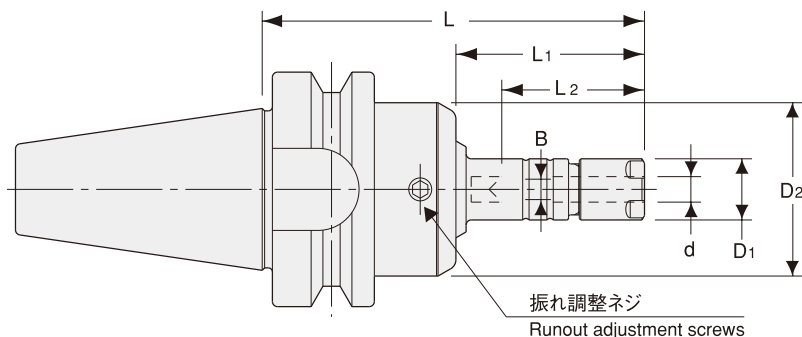

ERZ 小径"R"ゼロホルダ "R"Zero Holder For Small Diameters

干渉が厳しいドリル加工用に最適な振れ調整ホルダです。

Holder with runout adjustment mechanism. Suitable for drilling in tight space.



商品コード Code	型式 Model	d	L	L1	B	L2	D1	D2	キャップ Nut	kg	—	コレット Collet	スパナ Spanner	レンチ Wrench
3130 00108060	BT30 -ERZ8 -60	0.5 ~ 5.0	60	22	— (0 ~ 3.1)	³³ (19 ~ 29)	12	34	ERP-8	0.5	47,080	ER8	S-8E	L-3T
3130 00108075	-75	0.5 ~ 5.0	75	37	— (0 ~ 3.1)	³³ (19 ~ 29)	12	34	ERP-8	0.5	47,080			
3130 00108090	-90	0.5 ~ 5.0	90	52	— (0 ~ 3.1)	³³ (19 ~ 29)	12	34	ERP-8	0.5	47,520			
3130 00108105	-105	0.5 ~ 5.0	105	67	— (0 ~ 3.1)	³³ (19 ~ 29)	12	34	ERP-8	0.6	47,520			
3130 00110060	-ERZ11S -60	0.5 ~ 7.0	60	22	0 ~ 4	22 ~ 42	16	34	ERP-11S	0.5	45,570	FDC-07	S-11E	L-3T
3130 00110075	-75	0.5 ~ 7.0	75	37	0 ~ 4	22 ~ 42	16	34	ERP-11S	0.5	45,570			
3130 00110090	-90	0.5 ~ 7.0	90	52	0 ~ 4	22 ~ 42	16	34	ERP-11S	0.6	46,220			
3130 00110105	-105	0.5 ~ 7.0	105	67	0 ~ 4	22 ~ 42	16	34	ERP-11S	0.6	46,220			
3130 00308075	BT40 -ERZ8 -75	0.5 ~ 5.0	75	32	— (0 ~ 3.1)	³³ (19 ~ 29)	12	34	ERP-8	1.1	48,270	ER8	S-8E	L-3T
3130 00308090	-90	0.5 ~ 5.0	90	47	— (0 ~ 3.1)	³³ (19 ~ 29)	12	34	ERP-8	1.1	48,700			
3130 00308105	-105	0.5 ~ 5.0	105	62	— (0 ~ 3.1)	³³ (19 ~ 29)	12	34	ERP-8	1.1	48,700			
3130 00308135	-135	0.5 ~ 5.0	135	92	— (0 ~ 3.1)	³³ (19 ~ 29)	12	34	ERP-8	1.1	49,460			
3130 00310075	-ERZ11S -75	0.5 ~ 7.0	75	32	0 ~ 4	22 ~ 42	16	34	ERP-11S	1.1	46,870	FDC-07	S-11E	L-3T
3130 00310090	-90	0.5 ~ 7.0	90	47	0 ~ 4	22 ~ 42	16	34	ERP-11S	1.1	47,410			
3130 00310105	-105	0.5 ~ 7.0	105	62	0 ~ 4	22 ~ 42	16	34	ERP-11S	1.1	47,410			
3130 00310135	-135	0.5 ~ 7.0	135	92	0 ~ 4	22 ~ 42	16	34	ERP-11S	1.2	48,060			

- コレット、スパナ、振れ調整レンチは別途ご注文下さい。
- ERZ8用プリセットスクリュー ES8は別売になります。
ERZ11Sには標準プリセットスクリュー HDS-07A-ES11が付属しています。
- 「B」、「L2」の () 内の数値はプリセットスクリュー ES8を使用した時の値です。
- クーラントコレットとタング付刃具併用時の最低挿入長は P.097 を参照下さい。
- キャップの締め付けトルクに関しては、P.554を参照ください。

ご注文例 Ordering Example

BT40 - ERZ8 - 105

シャンクサイズ
Shank size

突き出し長さ (L)
Projection length

- Collet, spanner and adjustment wrench are sold separately.
- ES8, a preset screw for ERZ8, is sold separately.
ERZ11S includes a standard preset screw HDS-07A-ES11.
- "B" and "L2" dimensions in brackets are for using ES8 preset screw.
- Refer to P. 097 for minimum tool insertion length in case of using our coolant collets.
- See P. 554 for standard tightening torque.

FDC コレット FDC Collet	ER コレット ER Collet	スパナ Spanner	プリセットスクリュー Preset screw	振れ調整レンチ Adjustment wrench
P. 092	P. 096	P. 098	P. 100	P. 099



ERZ 小径"R"ゼロホルダ "R"Zero Holder For Small Diameters

干渉が厳しいドリル加工用に最適な振れ調整ホルダです。
Holder with runout adjustment mechanism. Suitable for drilling in tight space.

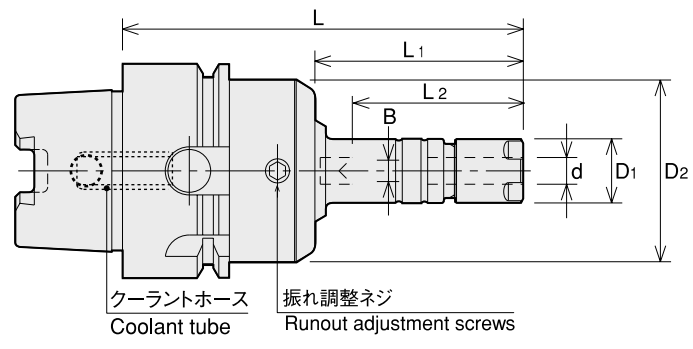

商品コード Code	型式 Model	d	L	L1	B	L2	D1	D2	キャップ Nut	kg	—	コレット Collet	スパナ Spanner	レンチ Wrench
5680 00308075	HSK40A -ERZ8 -75	0.5~5.0	75	39	— (0~3.1)	33 (19~29)	12	34	ERP-8		58,960			
5680 00308090	-90	0.5~5.0	90	54	— (0~3.1)	33 (19~29)	12	34	ERP-8		59,290	ER8	S-8E	L-3T
5680 00308105	-105	0.5~5.0	105	69	— (0~3.1)	33 (19~29)	12	34	ERP-8	0.3	59,290			
5680 00310075	-ERZ11S -75	0.5~7.0	75	39	0~4	22~35	16	34	ERP-11S		57,020			
5680 00310090	-90	0.5~7.0	90	54	0~4	22~42	16	34	ERP-11S		57,780	FDC-07	S-11E	L-3T
5680 00310105	-105	0.5~7.0	105	69	0~4	22~42	16	34	ERP-11S	0.4	57,780			
5680 00408075	HSK50A -ERZ8 -75	0.5~5.0	75	33	— (0~3.1)	33 (19~28)	12	34	ERP-8		59,610			
5680 00408090	-90	0.5~5.0	90	48	— (0~3.1)	33 (19~29)	12	34	ERP-8	0.5	60,580	ER8	S-8E	L-3T
5680 00408105	-105	0.5~5.0	105	63	— (0~3.1)	33 (19~29)	12	34	ERP-8	0.5	60,580			
5680 00410075	-ERZ11S -75	0.5~7.0	75	33	0~4	22~29	16	34	ERP-11S		58,320			
5680 00410090	-90	0.5~7.0	90	48	0~4	22~42	16	34	ERP-11S	0.5	59,070	FDC-07	S-11E	L-3T
5680 00410105	-105	0.5~7.0	105	63	0~4	22~42	16	34	ERP-11S	0.6	59,070			
5680 75008075	HSK63A -ERZ8 -75 -H	0.5~5.0	75	33	— (0~3.1)	33 (19~26)	12	34	ERP-8		57,880			
5680 75008090	-90 -H	0.5~5.0	90	48	— (0~3.1)	33 (19~29)	12	34	ERP-8		58,320	ER8	S-8E	L-3T
5680 75008120	-120 -H	0.5~5.0	120	78	— (0~3.1)	33 (19~29)	12	34	ERP-8	0.8	59,290			
5680 75010075	-ERZ11S -75 -H	0.5~7.0	75	33	0~4	22~32	16	34	ERP-11S		56,160			
5680 75010090	-90 -H	0.5~7.0	90	48	0~4	22~42	16	34	ERP-11S		56,800	FDC-07	S-11E	L-3T
5680 75010120	-120 -H	0.5~7.0	120	78	0~4	22~42	16	34	ERP-11S	0.8	57,670			

HSK63A、HSK100Aには標準でマニュアルクランプ穴が空いています。 HSK63A、HSK100A have manual clamp holes in the shank.

- コレット、スパナ、振れ調整レンチは別途ご注文下さい。
 - ERZ8 用プリセットスクリューES8 は別売になります。ERZ11S には標準プリセットスクリューHDS-07A-ES11が付属しています。
 - 「B」, 「L2」の () 内の数値はプリセットスクリューES8を使用した時の値です。
 - クーラントコレットとタンク付刃具併用時の最低挿入長はP.097を参照下さい。
 - キャップの締め付けトルクに関しては、P.554を参照ください。
- Collet ,spanner and adjustment wrench are sold separately.
 - ES8, a preset screw for ERZ8, is sold separately. ERZ11S includes a standard preset screw HDS-07A-ES11.
 - " B " and " L2 " dimensions in brackets are for using ES8 preset screw.
 - Refer to P. 097 for minimum tool insertion length in case of using our coolant collets.
 - See P. 554 for standard tightening torque.

FDC コレット FDC Collet P. 092	ER コレット ER Collet P. 096	スパナ Spanner P. 098	プリセットスクリュー Preset screw P. 100	振れ調整レンチ Adjustment wrench P. 099

ご注文例 Ordering Example
マニュアルクランプ穴無し (HSK40A, HSK50A)
Without manual clamping hole (HSK40A, HSK50A)

HSK40A - ERZ8 - 75
シャンクサイズ 最大コレット内径 突き出し長さ (L)
Shank size Max. collet I.D. Projection length

ご注文例 Ordering Example
マニュアルクランプ穴付き (HSK63Aのみ)
With manual clamping hole (HSK63A Only)

HSK63A - ERZ8 - 75 - H
シャンクサイズ 最大コレット内径 突き出し長さ (L) マニュアルクランプ穴付
Shank size Max. collet I.D. Projection length With manual clamping hole

ERZ 小径"R"ゼロホルダ "R"Zero Holder For Small Diameters



干渉が厳しいドリル加工用に最適な振れ調整ホルダです。
Holder with runout adjustment mechanism. Suitable for drilling in tight space.

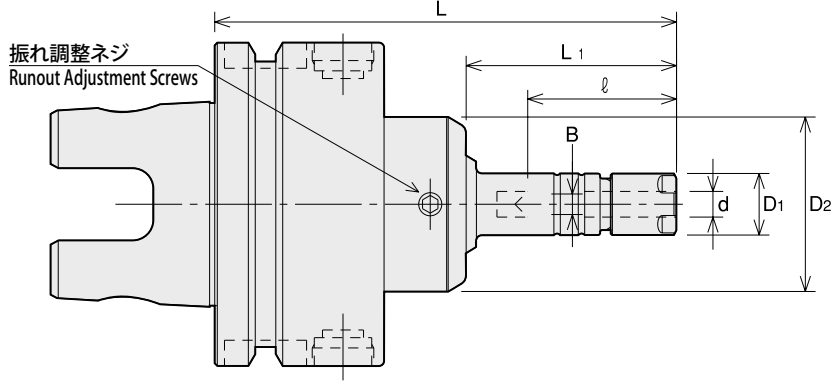

商品コード Code	型式 Model	d	L	L1	B	ℓ	D1	D2	キャップ Nut	—	コレット Collet	スパナ Spanner	レンチ Wrench
1350 01108075	UTS5040 -ERZ8 -75H	0.5 ~ 5.0	75	29	— (0 ~ 3.1)	³³ (19 ~ 22)	12	34	ERP-8	68,580			
1350 01108090	-90H	0.5 ~ 5.0	90	44	— (0 ~ 3.1)	³³ (19 ~ 29)	12	34	ERP-8	69,660	ER8	S-8E	L-3T
1350 01108105	-105H	0.5 ~ 5.0	105	59	— (0 ~ 3.1)	³³ (19 ~ 29)	12	34	ERP-8	69,660			
1350 01110075	-ERZ11S -75H	0.5 ~ 7.0	75	29	0 ~ 4	22 ~ 29	16	34	ERP-11S	67,060			
1350 01110090	-90H	0.5 ~ 7.0	90	44	0 ~ 4	22 ~ 42	16	34	ERP-11S	67,930	FDC-07	S-11E	L-3T
1350 01110105	-105H	0.5 ~ 7.0	105	59	0 ~ 4	22 ~ 42	16	34	ERP-11S	67,930			
1350 0 ※ 208075	UTS6350 -ERZ8 -75	0.5 ~ 5.0	75	26	— (0 ~ 3.1)	³³ (19 ~ 22)	12	34	ERP-8	66,520			
1350 0 ※ 208090	-90	0.5 ~ 5.0	90	41	— (0 ~ 3.1)	³³ (19 ~ 29)	12	34	ERP-8	67,060	ER8	S-8E	L-3T
1350 0 ※ 208120	-120	0.5 ~ 5.0	120	71	— (0 ~ 3.1)	³³ (19 ~ 29)	12	34	ERP-8	68,140			
1350 0 ※ 210075	-ERZ11S -75	0.5 ~ 7.0	75	26	0 ~ 4	22 ~ 31	16	34	ERP-11S	64,580			
1350 0 ※ 210090	-90	0.5 ~ 7.0	90	41	0 ~ 4	22 ~ 42	16	34	ERP-11S	65,660	FDC-07	S-11E	L-3T
1350 0 ※ 210120	-120	0.5 ~ 7.0	120	71	0 ~ 4	22 ~ 42	16	34	ERP-11S	66,310			

商品コードの※は低圧用では 0、高圧用では 1 となります。

- コレット、スパナ、振れ調整レンチは別途ご注文下さい。
- ERZ11Sには標準プリセットスクリュー HDS-07A-ES11 が付属しています。
ERZ8用プリセットスクリュー ES8は別売になります。
- 「B」、「ℓ」の () 内の数値はプリセットスクリュー ES8を使用した時の値です。
- クーラントコレットとタンク付刃具併用時の最低挿入長は P.097 を参照下さい。
- UTS5040 は高圧用のみになります。
- キャップの締め付けトルクに関しては、P.554 を参照ください。
 - Collet, spanner and adjustment wrench are sold separately.
 - ES8, a preset screw for ERZ8, is sold separately.
ERZ11S includes a standard preset screw HDS-07A-ES11.
 - "B" and "ℓ" dimensions in brackets are for using ES8 preset screw.
 - Refer to P.097 for minimum tool insertion length in case of using our coolant collets.
 - Only high pressure type is available for UTS5040.
 - See P.554 for standard tightening torque.

FDC コレット FDC Collet P.092	ER コレット ER Collet P.096	スパナ Spanner P.098
プリセットスクリュー Preset screw P.100	振れ調整レンチ Adjustment wrench P.099	

ご注文例 Ordering Example

低圧用 Low pressure type
0 ~ 1.0MPa

UTS6350 - ERZ8 - 75

シャンクサイズ
Shank size

突き出し長さ (L)
Projection length

ご注文例 Ordering Example

高圧用 High pressure type
1.1 ~ 7.0MPa

UTS6350 - ERZ8 - 75 H

シャンクサイズ
Shank size

突き出し長さ (L) 高圧の場合
Projection length High pressure type