

# ST-ERC

## 小径コレットホルダ

Collet Holder For Small Diameters

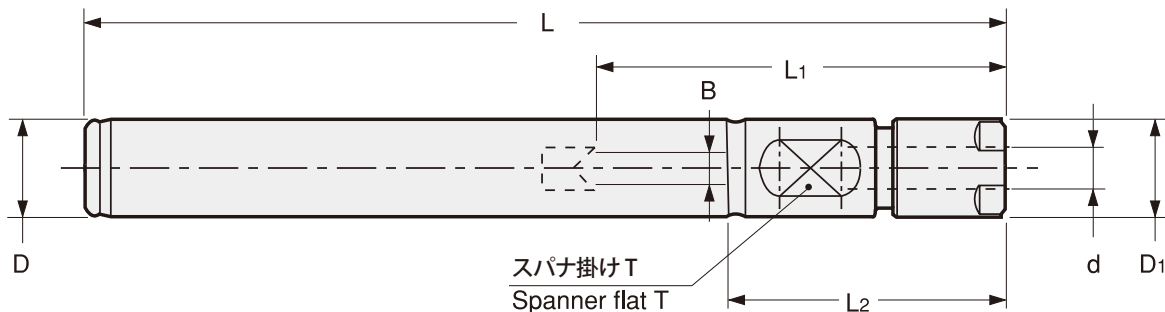



- 干渉の厳しいドリル加工用に最適。  
Suitable for machining in tight space.



商品コード Code	型式 Model	d	L	B	L1	L2	D <sub>0.012</sub>	D1	T	キャップ Nut	kg	—	コレット Collet	スパナ Spanner
0410 01208075	<b>ST12 -ERC8 -75</b>	0.5 ~ 5.0	75	— (0 ~ 2.4)	<sup>34</sup> (19 ~ 31)	32	12	12	10	ERP-8	0.05	18,000	ER8	S-8E
0410 01208105	<b>-105</b>	0.5 ~ 5.0	105	— (0 ~ 2.4)	<sup>34</sup> (19 ~ 31)	32	12	12	10	ERP-8	0.07	19,000		
0410 01208135	<b>-135</b>	0.5 ~ 5.0	135	— (0 ~ 2.4)	<sup>34</sup> (19 ~ 31)	32	12	12	10	ERP-8	0.1	20,000		
0410 01610105	<b>ST16 -ERC11S -105</b>	0.5 ~ 7.0	105	0 ~ 4	22 ~ 45	35	16	16	14	ERP-11S	0.2	18,500	FDC-07	S-11E
0410 01610135	<b>-135</b>	0.5 ~ 7.0	135	0 ~ 4	22 ~ 45	35	16	16	14	ERP-11S	0.2	19,500		
0410 01610165	<b>-165</b>	0.5 ~ 7.0	165	0 ~ 4	22 ~ 45	35	16	16	14	ERP-11S	0.2	20,500		

- コレット、スパナは別途ご注文下さい。
- ERC8用プリセットスクリュー ES8は別売になります。ERC11Sには標準プリセットスクリュー HDS-07A-ES11が付属しています。
- 「B」,「L1」の ( ) 内の数値はプリセットスクリュー ES8を使用した時の値です。
- クーラントコレットをご使用になる場合の最低挿入長はP.088を参照下さい。
- キャップの締め付けトルクに関しては、P.504を参照ください。

- Collet and spanner are sold separately.
- ES8, a preset screw for ERC8, is sold separately. ERC11S includes a standard preset screw HDS-07A-ES11.
- "B" and "L1" dimensions in brackets are for using ES8 preset screw.
- Refer to P.088 for minimum tool insertion length in case of using our coolant collets.
- See P.504 for standard tightening torque.

FDC コレット FDC Collet	ER コレット ER Collet	スパナ Spanner	プリセットスクリュー Preset screw
P.083	P.087	P.089	P.090
			

### ご注文例 Ordering Example

**ST12 - ERC8 - 105**

シャンクサイズ  
Shank size

全長 (L)  
Total length (L)

BT  
AHO  
HSK-A/E/F/C  
HSK-T  
C  
UTS  
専用機  
関連機器  
ファン・モトリ

ミリングチャック  
Milling Chuck

コレットホルダ  
Collet Holder

Rゼロホルダ  
R-Zero Holder

ハイdraulicチャック  
Hydraulic Chuck

スリムカーチャック  
Slim Chuck

タッピングチャック  
Tapping Chuck

アーバ類  
Arbors

マルチホールドシステム  
Multitool tool system

機能付きホルダ  
Function Holder

SPEDIO用  
ターニングツール  
Turning tool for SPEDIO

S-シャンク  
ST Shank

ブルスタッド  
Retention Stud

シャンク規格  
Shank Dimensions