

BT クイックチェンジ タッピングチャック WFLK QUICK CHANGE TAPPING CHUCK

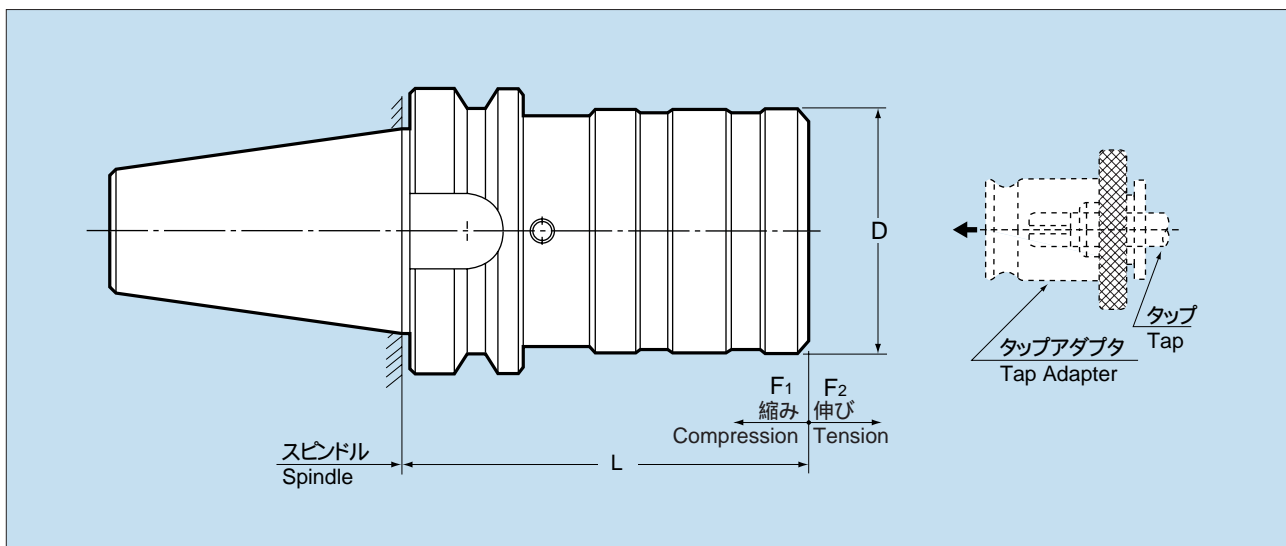

BT

型 式 Model	商品コード Code	タッピング能力 Tapping capacity	アダプタサイズ Adapter size	L	D	軸方向補正 Axial compensation		kg	—	
						F ₁	F ₂			
WFLK115-3/A73	/BT30	0130 00011530	M3 ~ M12 (M15)	1	57	36	3	12	0.6	32,000
	/BT40	0130 00011540	U ¹ / ₄ ~ U ⁷ / ₁₆ (U ⁹ / ₁₆)		62				1.2	34,000
	/BT50	0130 00011550	Pipe (PT, PS, PF) ¹ / ₈ ~ ¹ / ₄		71				3.8	36,000
WFLK225/A73	/BT30	0130 00022530	M8 ~ M22	2	95	53	12.5	12.5	1.1	34,000
	/BT40	0130 00022540	U ³ / ₈ ~ U ⁷ / ₈		93.5				1.7	36,000
	/BT50	0130 00022550	Pipe (PT, PS, PF) ¹ / ₈ ~ ¹ / ₂		102.5				4.2	38,000
WFLK340/A73	/BT40	0130 00034040	M16 ~ M38 U ⁵ / ₈ ~ U ¹ / ₂	3	164	78	20	20	3.8	56,000
	/BT50	0130 00034050	Pipe (PT, PS, PF) ¹ / ₄ ~ ¹ / ₈		142				5.7	60,000
WFLK445/A73	/BT50	0130 00044550	M22 ~ M48 U ¹ / ₂ ~ U ³ / ₄ Pipe (PT, PS, PF) ³ / ₄ ~ 1 ¹ / ₂	4	165	96	22.5	22.5	7.7	82,000

1. () 内のタップサイズは、軽切削用です。
2. タッピング能力の数値は、旧 JIS 規格に基づきます。
3. 安全トルク装置付タップアダプタとの併用により、タップの折損防止ができます。
4. 転造タップ（ロールタップ）使用時、タップの喰いつき圧の高い難削材には、TP1をご使用下さい。
5. タップアダプタは別途ご注文下さい。（P390 ~ 399）

1. Tap sizes in brackets are for light tapping only.
2. All tap sizes are based on old JIS standard.
3. To prevent tap breakage, use tap adapter with safety torque device.
4. Use TP-1 tapping chuck for a cold forming tap or threading on hard-cutting material.
5. Tap adapter is sold separately. (P390 ~ 399)

ご注文例

Ordering Example

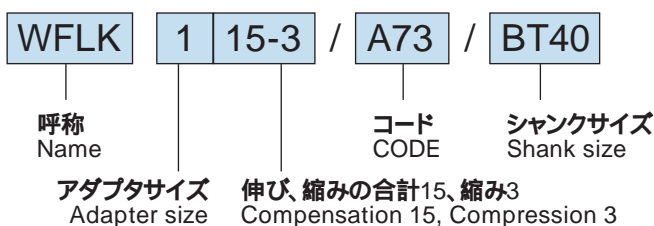

NC用タッピングチャック