

BT 増速型
ハイパースピンドル HP-H
 HYPER SPINDLE (SPEED INCREASER)

高速仕様
 High-speed type
30,000min⁻¹

BT

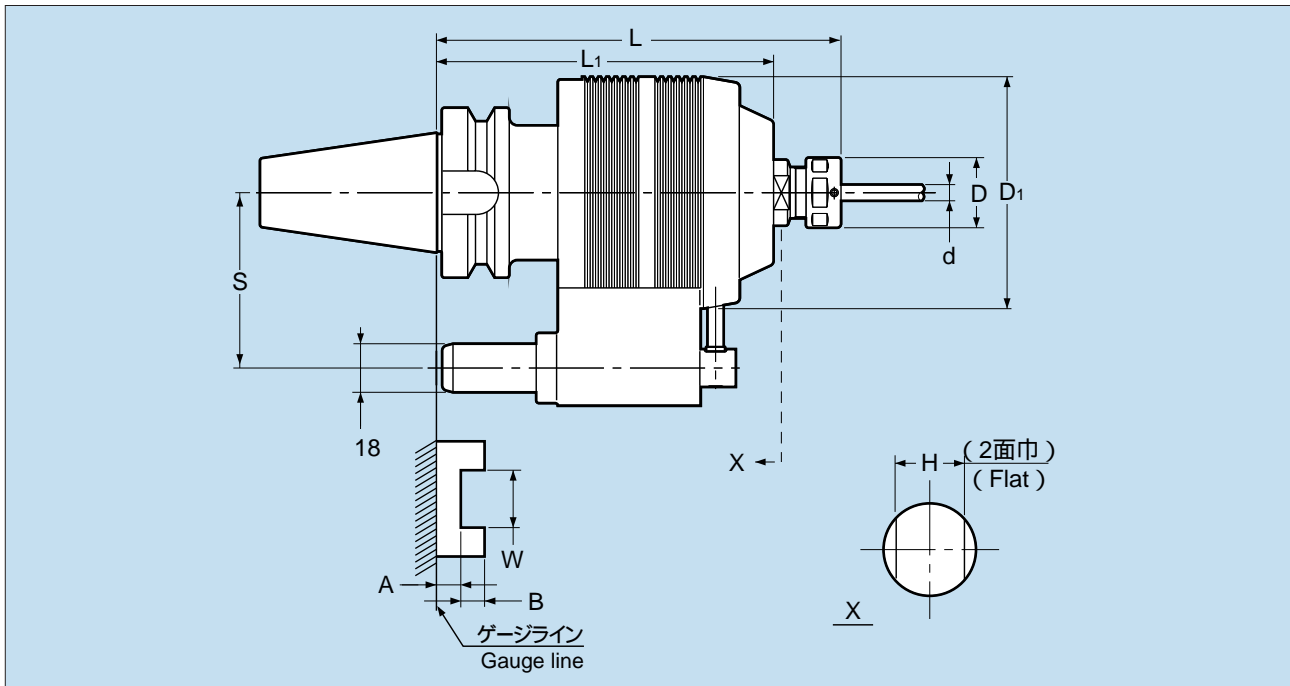

型式 Model	商品コード Code	L	S	d	D	D ₁	L ₁	キャップ Nut	H	増速比 Speed boost	MAX min ⁻¹	Kg	—
BT 40	-HP07H -150 2520 1 307150	150		0.5~7.0	23			HDP-07	16	5	30,000	3.4	225,000
	-HP07H -180 2520 1 307180	180										3.5	228,000
	-HP09H -150 2520 1 309150	150	65	2.6~9.0	26	86	125	HDP-09	21			3.4	225,000
	-HP09H -180 2520 1 309180	180										3.5	228,000
	-HP12H -165 2520 1 312165	165		2.6~12.0	32			HDP-12				3.5	240,400
	-HP12H -180 2520 1 312180	180										3.6	243,400
BT 50	-HP07H -150 2520 1 507150	150		0.5~7.0	23			HDP-07	16	5	30,000	5.9	230,000
	-HP07H -180 2520 1 507180	180										6.0	233,000
	-HP09H -150 2520 1 509150	150	80	2.6~9.0	26	86	125	HDP-09	21			5.9	230,000
	-HP09H -180 2520 1 509180	180										6.0	233,000
	-HP12H -165 2520 1 512165	165		2.6~12.0	32			HDP-12				6.0	245,400
	-HP12H -180 2520 1 512180	180										6.0	248,400

- ご注文時には、プランジャー No. 又は、A、B、W 寸法をお知らせ下さい。
- コレット、スパナは別途ご注文下さい。
(P76,82 ~ 83)
- 必ず、AA 級コレットをご使用下さい。

- When ordering, please specify the plunger number or A, B and W dimensions.
- Collet and spanner are sold separately.
(P76,82 ~ 83)
- Use AA class collet only.

プランジャーNo.選定表 Plunger table

型式 Model	プランジャーNo. Plunger No. A				
	No.1	No.2	No.3	No.4	No.5
All Model	+15.1~+24	+6.1~+15	-2.9~+6	-11.9~-3	-20.9~-12

ホルダ Holder	コレット Collet	d	スパナ Spanner
HP07H	FDC-07AA	0.5~7.0	S-0
HP09H	FDC-09AA	2.6~9.0	S-1L
HP12H	FDC-12AA	2.6~12.0	S-3L

ご注文例 Ordering Example

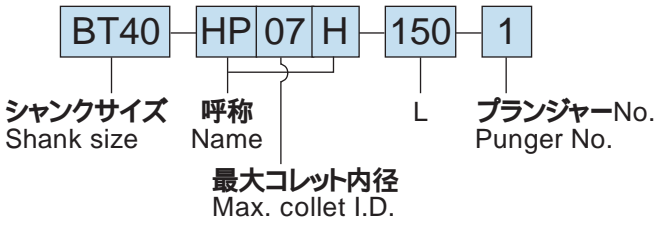

— 特殊品もご用命ください。 — Specials on request —



ハイパースピンドル

BT 増速型
ハイパースピンドル HP
 HYPER SPINDLE (SPEED INCREASER)

標準仕様
 Standard type
20,000min⁻¹

BT

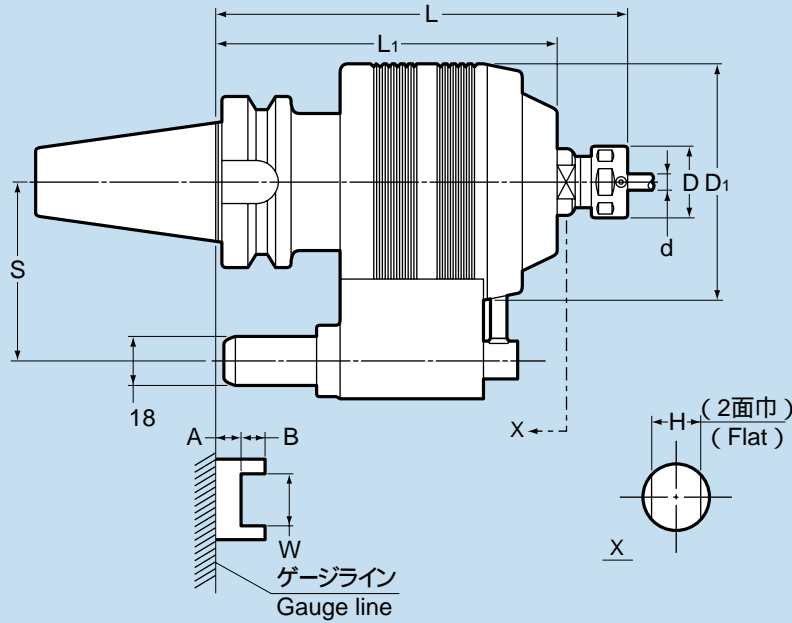

型式 Model	商品コード Code	L	S	d	D	D ₁	L ₁	キャップ Nut	H	増速比 Speed boost	MAX min ⁻¹	kg	—	
BT 40	-HP07 -150	2520 3071500	150		0.5 ~ 7.0	23		HDP-07	16	5	20,000	3.4	175,000	
	-HP07 -180	2520 3071800	180		0.5 ~ 7.0	23		HDP-07	16			3.5	178,000	
	-HP09 -150	2520 3091500	150	65	2.6 ~ 9.0	26	86	125	HDP-09			21	3.5	175,000
	-HP09 -180	2520 3091800	180	65	2.6 ~ 9.0	26	86	125	HDP-09			21	3.6	178,000
	-HP12 -165	2520 3121650	165		2.6 ~ 12.0	32			HDP-12				3.6	190,400
	-HP12 -180	2520 3121800	180		2.6 ~ 12.0	32			HDP-12				3.7	193,400
BT 50	-HP07 -150	2520 5071500	150		0.5 ~ 7.0	23		HDP-07	16	5	20,000	5.8	180,000	
	-HP07 -180	2520 5071800	180		0.5 ~ 7.0	23		HDP-07	16			5.9	183,000	
	-HP09 -150	2520 5091500	150	80	2.6 ~ 9.0	26	86	125	HDP-09			21	5.9	180,000
	-HP09 -180	2520 5091800	180	80	2.6 ~ 9.0	26	86	125	HDP-09			21	6.0	183,000
	-HP12 -165	2520 5121650	165		2.6 ~ 12.0	32			HDP-12				6.0	195,400
	-HP12 -180	2520 5121800	180		2.6 ~ 12.0	32			HDP-12				6.1	198,400

- ご注文時には、プランジャー No. 又は、A、B、W 寸法をお知らせ下さい。
- コレット、スパナは別途ご注文下さい。
(P76,82 ~ 83)
- 必ず、AA 級コレットをご使用下さい。

- When ordering, please specify the plunger number or A, B and W dimensions.
- Collet and spanner are sold separately.
(P76,82 ~ 83)
- Use AA class collet only.

プランジャーNo. 選定表 Plunger table

型式 Model	プランジャーNo. Plunger No. A				
	No.1	No.2	No.3	No.4	No.5
All Model	+15.1 ~ +24	+6.1 ~ +15	-2.9 ~ +6	-11.9 ~ -3	-20.9 ~ -12

ホルダ Holder	コレット Collet	d	スパナ Spanner
HP07	FDC-07AA	0.5 ~ 7.0	S - 0
HP09	FDC-09AA	2.6 ~ 9.0	S - 1L
HP12	FDC-12AA	2.6 ~ 12.0	S - 3L

ご注文例 Ordering Example

BT40 — HP 07 — 150 — 1

シャンクサイズ 呼称 最大コレット内径 プランジャーNo.
 Shank size Name Max. collet I.D. Plunger No.

特殊品もご用命ください。

Specials on request

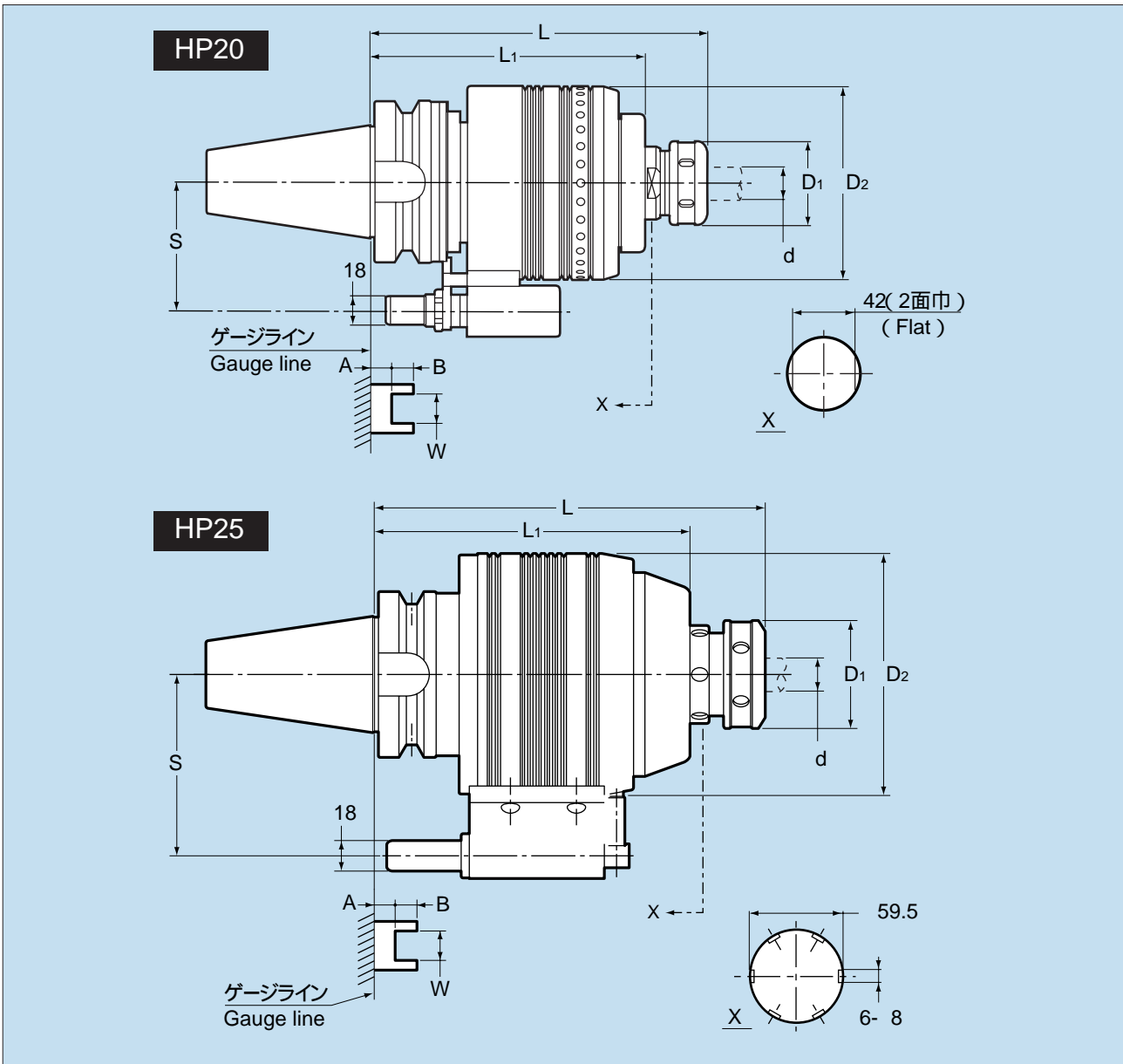

型式 Model	商品コード Code	L	S	d	D ₁	D ₂	L ₁	キャップ Nut	増速比 Speed Boost	MAX min ⁻¹	kg	—
BT50-HP20-210	2520 5202100	210	80	5.5~20	52	120	171	HPP-20	4	15,000	10.5	400,000
BT50-HP25-240	2520 5252400	240	110	9.5~25	65	146	193	HPP-25	3	10,000	15.0	585,000

- ご注文時には、プランジャー No. 又は、A、B、W 寸法をお知らせ下さい。
- コレット、スパナは別途ご注文下さい。

- When ordering, please specify the plunger number or A, B and W dimensions.
- Collet and spanner are sold separately.

プランジャーNo.選定表 Plunger table

型式 Model	プランジャーNo. Plunger No.				
	No.1	No.2	No.3	No.4	No.5
HP-20	+18.1 ~ +28	+8.1 ~ +18	-1.9 ~ +8	-11.9 ~ -2	-21.9 ~ -12
HP-25	+30.1 ~ +40	+15.1 ~ +30	+0.1 ~ +15	-14.9 ~ 0	-29.9 ~ -15

ホルダ Holder	コレット Collet	d	スパナ Spanner
HP-20	NTG-20	5.5 ~ 20.0	HS-2-20
HP-25	NTG-25	9.5 ~ 25.0	HS-2.5-25

ご注文例 Ordering Example

