

# NT-CT・A

## 汎用機用タイトロックミーリングチャック

### Tite-Lock Milling Chuck

- 締め付け完了時にカチッと音の鳴る細身設計ミーリングチャックです。  
Slim design milling chuck. Clicking sound tells completion of clamping.

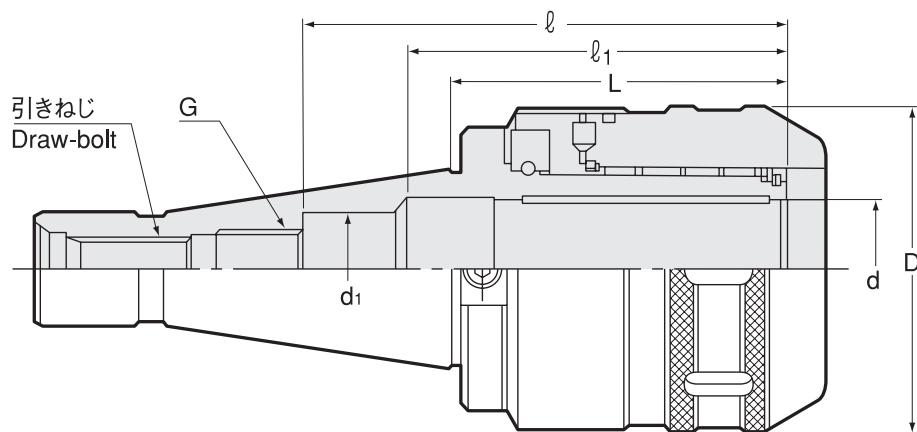

#### 刃物取り外し時の注意事項

刃物が抜けた状態からさらに1回転以上締め付けリングを緩めてください。

#### Caution

Please rotate the clamping ring counterclockwise more than 360 degrees after a cutting tool is removed.

商品コード Code	型式 Model	d	D	L	l	l <sub>1</sub>	d <sub>1</sub>	G P=1.0	引きねじサイズ Draw-bolt	kg	—	スパナ Spanner
0710 01120070	NT30 -CT20A -70 (W)	20	52	70	80	—	—	M12	W1/2-12	1.0	33,300	HS-2-20
0710 02120070	-70 (U)	20	52	70	80	—	—	M12	U1/2-13	1.0	33,300	
0710 01320070	NT40 -CT20A -70 (U)	20	52	70	80	—	—	M12	U5/8-11	1.4	34,880	HS-2-20
0710 02320070	-70 (M)	20	52	70	80	—	—	M12	M16 P=2	1.4	34,880	
0710 01332075	-CT32A -75 (U) * 1	32	73	75	108	76	26	M18	U5/8-11	2.0	38,150	HS-3-32
0710 02332075	-75 (M) * 1	32	73	75	108	76	26	M18	M16 P=2	2.0	38,150	
0710 01532085	NT50 -CT32A -85 (U)	32	73	85	120	—	—	M18	U1-8	4.0	47,700	HS-3-32
0710 02532085	-85 (M)	32	73	85	120	—	—	M18	M24 P=3	4.0	47,700	
0710 01542085	-CT42A -85 (U)	42	88	85	120	—	—	M18	U1-8	4.4	54,060	HS-4-42
0710 02542085	-85 (M)	42	88	85	120	—	—	M18	M24 P=3	4.4	54,060	

1. 専用スパナは付いていません。ご注文時に必要数をご指定頂ければ無償出荷します。

2. h7 公差の刃具シャンクをご使用下さい。

1. When ordering, indicate number of spanners required. "No charge" spanners are limited to number of milling chucks on order.

2. Tolerance of cutting tool shank must be h7.

#### ご注文例 Ordering Example

**NT40 - CT32A - 75 (U)**  
 シャンクサイズ 内径 (d) 突き出し長さ (L) 引きねじ  
 Shank size I.D. Projection length Draw-bolt

アクセサリ対応表  
Accessories

ディメンション内で\* 1 の付いている商品はℓ寸法が短く、使用できないアクセサリがあります。  
Models with \* 1 cannot be used with some accessories due to short ℓ length.

	ストッパーボルト Stopper Bolt BL (P.075)	ストレートコレット Straight Collet MC (P.074)   MCA (P.075)	モールステーパアダプタ Morse Taper Adapter MA (P.076)   MAB (P.076)	ジャコブスアダプタ Jacobs Adapter JA (P.077)   JAB (P.077)
* 1	○	○	×	×

最低把握長さ  
Min. chucking length

MC コレット未使用時 Without MC collet

ホルダ内径 I.D. of Milling Chuck	最低把握長さ Min. chucking length
20, 25	45
32, 42	60

MC コレット使用時 With MC collet

コレット内径 Collet I.D.	最低把握長さ Min. chucking length
6, 8	30
10, 12	40
16, 20	45
25	55
32	60

セット内容  
Set of Milling Chuck (NT-CT・A)

商品コード Code	型式 Model	ミーリングチャック Milling chuck	引きねじサイズ Draw-bolt	ストレートコレット Straight collet	ジャコブスアダプタ Jacobs adapter	—
0710 05003020	<b>NT30 -CT20A (W)</b>	NT30-CT20A-70 (W)	W1/2-12	MC20-6, 8, 10, 12, 16 (各1ヶ 1pc each)	JA20-JT6 (1ヶ 1pc)	59,160
0710 06003020	<b>-CT20A (U)</b>	NT30-CT20A-70 (U)	U1/2-13	MC20-6, 8, 10, 12, 16 (各1ヶ 1pc each)	JA20-JT6 (1ヶ 1pc)	59,160
0710 05004020	<b>NT40 -CT20A (U)</b>	NT40-CT20A-70 (U)	U5/8-11	MC20-6, 8, 10, 12, 16 (各1ヶ 1pc each)	JA20-JT6 (1ヶ 1pc)	60,280
0710 06004020	<b>-CT20A (M)</b>	NT40-CT20A-70 (M)	M16 P=2	MC20-6, 8, 10, 12, 16 (各1ヶ 1pc each)	JA20-JT6 (1ヶ 1pc)	60,280
0710 05004032	<b>-CT32A (U)</b>	NT40-CT32A-75 (U)	U5/8-11	MC32-6, 8, 10, 12, 16, 20, 25 (各1ヶ 1pc each)	—	72,270
0710 06004032	<b>-CT32A (M)</b>	NT40-CT32A-75 (M)	M16 P=2	MC32-6, 8, 10, 12, 16, 20, 25 (各1ヶ 1pc each)	—	72,270
0710 05005032	<b>NT50 -CT32A (U)</b>	NT50-CT32A-85 (U)	U1-8	MC32-6, 8, 10, 12, 16, 20, 25 (各1ヶ 1pc each)	JA32-JT6 (1ヶ 1pc)	80,880
0710 06005032	<b>-CT32A (M)</b>	NT50-CT32A-85 (M)	M24 P=3	MC32-6, 8, 10, 12, 16, 20, 25 (各1ヶ 1pc each)	JA32-JT6 (1ヶ 1pc)	80,880
0710 05005042	<b>-CT42A (U)</b>	NT50-CT42A-85 (U)	U1-8	MC42-6, 8, 10, 12, 16, 20, 25, 32 (各1ヶ 1pc each)	JA42-JT6 (1ヶ 1pc)	94,020
0710 06005042	<b>-CT42A (M)</b>	NT50-CT42A-85 (M)	M24 P=3	MC42-6, 8, 10, 12, 16, 20, 25, 32 (各1ヶ 1pc each)	JA42-JT6 (1ヶ 1pc)	94,020

ご注文例 Ordering Example

**NT40 - CT32A (U)**  
 シャンクサイズ 内径 (d) 引きねじ  
 Shank size I.D. Draw-bolt

- BT
- AHO
- HSK-A/E/F/C
- HSK-T
- C
- UTS
- 専用機
- 関連機器
- ファン・モトリ
- ミーリングチャック
- コレットホルダ
- Rゼロホルダ
- Hydraulic Chuck
- ハイドロチャック
- シリンカーチャック
- Srink Fit
- タッピングチャック
- Tapping Chuck
- アーバ類
- Arbors
- マルチホブシステム
- Multiple tool system
- 機能付きホルダ
- Function Holder
- SPEEDIO 用
- ターニングツール
- Turning tool for SPEEDIO
- フルスタッド
- Retention Stud
- シャンク寸法
- Shank Dimensions