

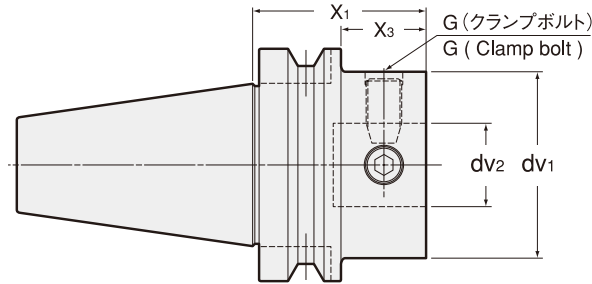

BT マルチボアツールリングシステム マスターシャンク Master Shank

マルチボアシステムのベースシャンク。
Base shank for multibore tooling system.



商品コード Code	型式 Model	X1	X3	dv1	dv2	G	kg	—
5006 00118050	BT30 -1811 -50	50	28	18	11	C5-1	0.4	16,200
5006 00122065	-2211 -65	65	43	22	11	C5-2	0.5	16,200
5006 00125049	-2514 -49	49	27	25	14	C8-1	0.5	16,200
5006 00132054	-3218 -54	54	32	32	18	C8-2	0.6	17,280
5006 00140045	-4022 -45	45	23	40	22	C10-1	0.6	17,280
5006 00150049	-5028 -49	49	27	50	28	C12-1	0.7	17,280
5006 00318050	BT40 -1811 -50	50	23	18	11	C5-1	1.0	17,280
5006 00318090	-90	90	63	18	11	C5-1	1.0	18,360
5006 00322065	-2211 -65	65	38	22	11	C5-2	1.0	17,280
5006 00322105	-105	105	78	22	11	C5-2	1.2	19,440
5006 00325049	-2514 -49	49	22	25	14	C8-1	1.0	17,280
5006 00325089	-89	89	62	25	14	C8-1	1.2	19,440
5006 00332054	-3218 -54	54	27	32	18	C8-2	1.1	18,360
5006 00332094	-94	94	67	32	18	C8-2	1.3	19,440
5006 00340060	-4022 -60	60	33	40	22	C10-1	1.2	18,360
5006 00340100	-100	100	73	40	22	C10-1	1.5	19,440
5006 00350054	-5028 -54	54	27	50	28	C12-1	1.3	18,360
5006 00350094	-94	94	67	50	28	C12-1	1.8	20,520
5006 00363064	-6336 -64	64	37	63	36	C16-1	1.6	19,440
5006 00363114	-114	114	87	63	36	C16-1	2.7	20,520
5006 00380070	-8036 -70	70	43	80	36	C16-2	2.2	19,440
5006 00380120	-120	120	93	80	36	C16-2	4.2	21,600
5006 00518065	BT50 -1811 -65	65	27	18	11	C5-1	3.5	24,840
5006 00518105	-105	105	67	18	11	C5-1	3.6	25,920
5006 00522065	-2211 -65	65	27	22	11	C5-2	3.6	24,840
5006 00522105	-105	105	67	22	11	C5-2	3.6	25,920
5006 00525064	-2514 -64	64	26	25	14	C8-1	3.6	24,840
5006 00525104	-104	104	66	25	14	C8-1	3.7	25,920
5006 00532069	-3218 -69	69	31	32	18	C8-2	3.7	25,920
5006 00532109	-109	109	71	32	18	C8-2	3.9	27,000
5006 00532149	-149	149	111	32	18	C8-2	4.1	28,080
5006 00540060	-4022 -60	60	22	40	22	C10-1	3.7	25,920
5006 00540100	-100	100	62	40	22	C10-1	4.0	27,000
5006 00540140	-140	140	102	40	22	C10-1	4.3	28,080
5006 00540180	-180	180	142	40	22	C10-1	4.7	30,240
5006 00550085	-5028 -65	65	27	50	28	C12-1	3.8	25,920
5006 00550105	-105	105	67	50	28	C12-1	4.3	28,080
5006 00550165	-165	165	127	50	28	C12-1	5.2	30,240
5006 00550205	-205	205	167	50	28	C12-1	5.8	31,320
5006 00563075	-6336 -75	75	37	63	36	C16-1	4.1	27,000
5006 00563125	-125	125	87	63	36	C16-1	5.3	29,160
5006 00563200	-200	200	162	63	36	C16-1	7.0	31,320
5006 00580075	-8036 -75	75	37	80	36	C16-2	4.7	27,000
5006 00580125	-125	125	87	80	36	C16-2	6.5	30,240
5006 00580200	-200	200	162	80	36	C16-2	9.4	31,320

ご注文例 Ordering Example

BT50 - 80 36 - 200

シャンクサイズ dv1 | X1

Shank size

ジョイント部インローサイズ
Centering location size



AHO マルチボアツールシステム マスターシャンク Master Shank

マルチボアシステムのベースシャンク。
Base shank for multibore tooling system.

- BT
- AHO-A
- HSK-A/E/F/C
- HSK-T
- C
- UTS
- ST
- 専用機
- 関連機器
- アクセサリー
- ミリングチャック
- コレットホルダ
- ゼロホルダ
- ハイドロチャック
- シリンダチャック
- タッピングチャック
- アールバ類
- マルチボアツールシステム
- 機能型コレットホルダ

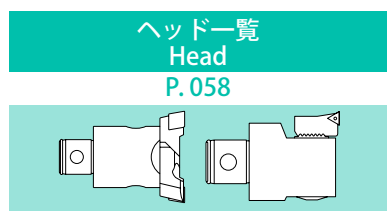
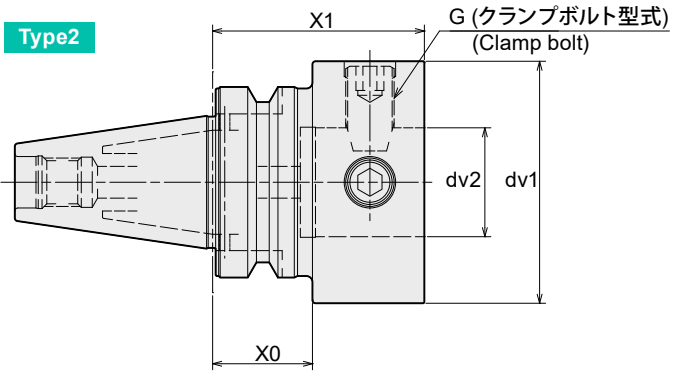
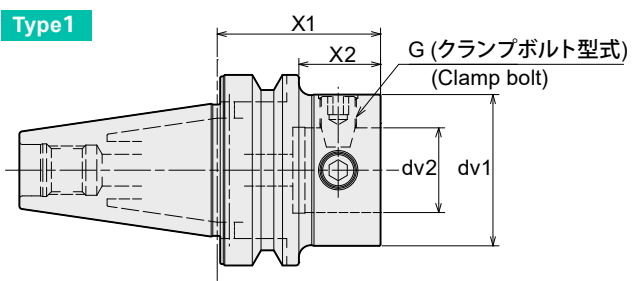

! AHO・AシャンクにはBTシャンク用プルスタッドをそのままご利用頂けます。
旧AHOシャンク専用のクーラントパイプ付きプルスタッドはクーラントパイプを取り外せばご利用頂けます。
Retention stud for BT shank can be used as is for AHO-A shank.
Retention stud with coolant pipe for old AHO shank can be used by removing the coolant pipe.

商品コード Code	型式 Model	Type	X1	X2	dv1	dv2	X0	G	kg	—
3310 60118050	WBT-AHO30A -1811 -50	1	50	28	18	11	-	C5-1	0.4	19,440
3310 60122065	-2211 -65	1	65	43	22	11	-	C5-2	0.4	19,440
3310 60125049	-2514 -49	1	49	27	25	14	-	C8-1	0.4	19,440
3310 60132054	-3218 -54	1	54	32	32	18	-	C8-2	0.5	20,730
3310 60140060	-4022 -60	1	60	38	40	22	-	C10-1	0.7	20,730
3310 60150054	-5028 -54	2	54	-	50	28	27	C12-1	0.6	20,730
3310 60318050	WBT-AHO40A -1811 -50	1	50	23	18	11	-	C5-1		20,730
3310 60318090	-90	1	90	63	18	11	-	C5-1		22,030
3310 60322065	-2211 -65	1	65	38	22	11	-	C5-2	1.0	20,730
3310 60322105	-105	1	105	78	22	11	-	C5-2		23,320
3310 60325049	-2514 -49	1	49	22	25	14	-	C8-1		20,730
3310 60325089	-89	1	89	62	25	14	-	C8-1	1.1	23,320
3310 60332054	-3218 -54	1	54	27	32	18	-	C8-2	1.0	22,030
3310 60332094	-94	1	94	67	32	18	-	C8-2	1.2	23,320
3310 60340060	-4022 -60	1	60	33	40	22	-	C10-1	1.1	22,030
3310 60340100	-100	2	100	73	40	22	-	C10-1	1.5	23,320
3310 60350054	-5028 -54	2	54	27	50	28	-	C12-1	1.1	22,030
3310 60350094	-94	2	94	67	50	28	-	C12-1	1.7	24,620
3310 60363064	-6336 -64	2	64	37	63	36	-	C16-1	1.4	23,320
3310 60363114	-114	2	114	87	63	36	-	C16-1	2.6	24,620
3310 60380070	-8036 -70	2	70	-	80	36	33	C16-2	2.1	23,320
3310 60380120	-120	2	120	-	80	36	33	C16-2	4.1	25,920

商品コード Code	型式 Model	Type	X1	X2	dv1	dv2	X0	G	kg	—
3310 60518065	WBT-AHO50A -1811 -65	1	65	27	18	11	-	C5-1		29,800
3310 60518105	-105	1	105	67	18	11	-	C5-1		31,100
3310 60522065	-2211 -65	1	65	27	22	11	-	C5-2		29,800
3310 60522105	-105	1	105	67	22	11	-	C5-2		31,100
3310 60525064	-2514 -64	1	64	26	25	14	-	C8-1		29,800
3310 60525104	-104	1	104	66	25	14	-	C8-1	2.9	31,100
3310 60532069	-3218 -69	1	69	31	32	18	-	C8-2		31,100
3310 60532109	-109	1	109	71	32	18	-	C8-2	3.0	32,400
3310 60532149	-149	1	149	111	32	18	-	C8-2	3.3	33,690
3310 60540060	-4022 -60	1	60	22	40	22	-	C10-1		31,100
3310 60540100	-100	1	100	62	40	22	-	C10-1	3.2	32,400
3310 60540140	-140	1	140	102	40	22	-	C10-1	3.5	33,690
3310 60540180	-180	1	180	142	40	22	-	C10-1	4.0	36,280
3310 60550065	-5028 -65	1	65	27	50	28	-	C12-1	2.9	31,100
3310 60550105	-105	1	105	67	50	28	-	C12-1	3.5	33,690
3310 60550165	-165	1	165	127	50	28	-	C12-1	4.4	36,280
3310 60550205	-205	1	205	167	50	28	-	C12-1	5.1	37,580
3310 60563075	-6336 -75	1	75	37	63	36	-	C16-1	3.2	32,400
3310 60563125	-125	1	125	87	63	36	-	C16-1	4.4	34,990
3310 60563200	-200	1	200	162	63	36	-	C16-1	6.2	37,580
3310 60580075	-8036 -75	1	75	37	80	36	-	C16-2	3.8	32,400
3310 60580125	-125	1	125	87	80	36	-	C16-2	5.7	36,280
3310 60580200	-200	1	200	162	80	36	-	C16-2	8.6	37,580

ご注文例 Ordering Example

WBT-AHO40A - 80 36 - 120AHO シャンクサイズ
AHO Shank size

dv1 | X1

ジョイント部 インローサイズ
Centering location size

BT

AHO・A

HSK-A/E/F/C

HSK-T

C

UTS

ST

専用機

関連機器

プッシュメントリ

ミリングチャック

Milling Chuck

コレットホルダ

Chisel Holder

ゼロホルダ

Zero Holder

ハイドロチャック

Hydraulic Chuck

シリンカチャック

Shrink Fit

タッピングチャック

Tapping Chuck

アーハ類

A-hobs

マルチアールシステム

Multibore tool system

機能付きホルダ

Function Holder

HSK-A マルチボアツールリングシステム マスターシャンク Master Shank

マルチボアシステムのベースシャンク。
Base shank for multibore tooling system.

ヘッド一覧 Head

P. 058

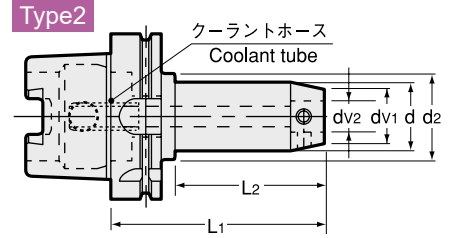
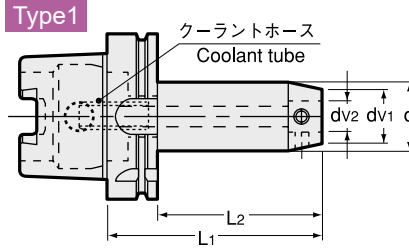
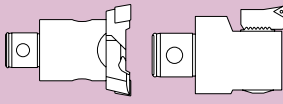

商品コード Code	型式 Model	Type	L1	L2	d	dv1	dv2	d2	kg	—
5300 13255044	HSK40A -2514 -25 -44	1	44	24	25	25	14	—	0.3	19,440
5300 13255074	-74	1	74	54	25	25	14	—	—	20,520
5300 13252074	-2514 -32 -74	1	74	54	32	25	14	—	—	21,600
5300 13252134	-134	1	134	114	32	25	14	—	—	23,760
5300 13320064	-3218 -40 -64	1	64	44	40	32	18	—	—	21,600
5300 13320124	-124	1	124	104	40	32	18	—	—	22,680
5300 14255044	HSK50A -2514 -25 -44	1	44	18	25	25	14	—	0.5	20,520
5300 14255074	-74	1	74	48	25	25	14	—	—	21,600
5300 14252074	-2514 -32 -74	1	74	48	32	25	14	—	—	22,680
5300 14252134	-134	1	134	108	32	25	14	—	—	24,840
5300 14256134	-2514 -36 -134	1	134	108	36	25	14	—	—	24,840
5300 14320064	-3218 -40 -64	1	64	38	40	32	18	—	0.7	22,680
5300 14320124	-124	1	124	98	40	32	18	—	1.3	23,760
5300 14326124	-3218 -46 -124	1	124	98	46	32	18	—	—	24,840
5300 14400065	-4022 -50 -65	1	65	39	50	40	22	—	—	22,680
5300 14400115	-115	1	115	89	50	40	22	—	—	24,840
5300 14500065	-5028 -50 -65	1	65	39	50	50	28	—	0.8	22,680
5300 14500105	-105	1	105	79	50	50	28	—	—	24,840
5300 14500165	-165	1	165	139	50	50	28	—	2.2	25,920
5300 75255044	HSK63A -2514 -25 -44	-H	44	18	25	25	14	—	0.7	23,760
5300 75255074	-74	-H	74	48	25	25	14	—	0.8	24,840
5300 75252074	-2514 -32 -74	-H	74	48	32	25	14	—	—	25,920
5300 75252134	-134	-H	134	108	32	25	14	—	—	28,080
5300 75256134	-2514 -36 -134	-H	134	108	36	25	14	—	—	28,080
5300 75320064	-3218 -40 -64	-H	64	38	40	32	18	—	1.0	25,920
5300 75320124	-124	-H	124	98	40	32	18	—	1.5	27,000
5300 75326124	-3218 -46 -124	-H	124	98	46	32	18	—	—	28,080
5300 75400065	-4022 -50 -65	-H	65	39	50	40	22	—	—	25,920
5300 75400115	-115	-H	115	89	50	40	22	—	—	28,080
5300 75500065	-5028 -50 -65	-H	65	39	50	50	28	—	1.1	25,920
5300 75500105	-105	-H	105	79	50	50	28	—	1.7	28,080
5300 75500165	-165	-H	165	139	50	50	28	—	2.5	29,160
5300 75633080	-6336 -63 -80	-H	80	54	63	63	36	—	—	27,000
5300 75633115	-115	-H	115	89	63	63	36	—	—	28,080
5300 75633190	-190	-H	190	164	63	63	36	—	3.9	29,160
5300 77255049	HSK100A -2514 -25 -49	-H	49	14	25	25	14	40	—	34,560
5300 77255079	-79	-H	79	44	25	25	14	40	2.2	35,640
5300 77252079	-2514 -32 -79	-H	79	44	32	25	14	45	—	35,640
5300 77252139	-139	-H	139	104	32	25	14	45	2.6	36,720
5300 77256134	-2514 -36 -134	-H	134	105	36	25	14	—	—	36,720
5300 77320064	-3218 -40 -64	-H	64	35	40	32	18	—	2.3	35,640
5300 77320124	-124	-H	124	95	40	32	18	—	2.8	36,720
5300 77326124	-3218 -46 -124	-H	124	95	46	32	18	—	—	36,720
5300 77400065	-4022 -50 -65	-H	65	36	50	40	22	—	—	36,720
5300 77400115	-115	-H	115	86	50	40	22	—	3.2	37,800
5300 77500065	-5028 -50 -65	-H	65	36	50	50	28	—	—	35,640
5300 77503105	-5028 -63 -105	-H	105	76	63	50	28	—	—	38,880
5300 77503165	-165	-H	165	136	63	50	28	—	5.0	38,880
5300 77633080	-6336 -63 -80	-H	80	51	63	63	36	—	—	37,800
5300 77630115	-6336 -80 -115	-H	115	86	80	63	36	—	4.8	39,960
5300 77630190	-190	-H	190	161	80	63	36	—	7.5	39,960
5300 77800080	-8036 -80 -80	-H	80	51	80	80	36	—	3.7	37,800

HSK63A, HSK100Aには標準でマニュアルクランプ穴が空いています。
HSK63A, HSK100A have manual clamp holes in the shank.

ご注文例 Ordering Example

マニュアルクランプ穴無し (HSK40A, HSK50A)

Without manual clamping hole (HSK40A, HSK50A)

HSK40A - 25 14 - 25 - 44

シャンクサイズ dv1 dv2 d L1
Shank size

ご注文例 Ordering Example

マニュアルクランプ穴付き (HSK63A, HSK100A)

With manual clamping hole (HSK63A, HSK100A)

HSK63A - 40 22 - 50 - 65 - H

シャンクサイズ dv1 dv2 d L1

マニュアルクランプ穴付
With manual clamping hole

C マルチボアツーリングシステム マスターシャンク Master Shank

マルチボアシステムのベースシャンク。
Base shank for multibore tooling system.

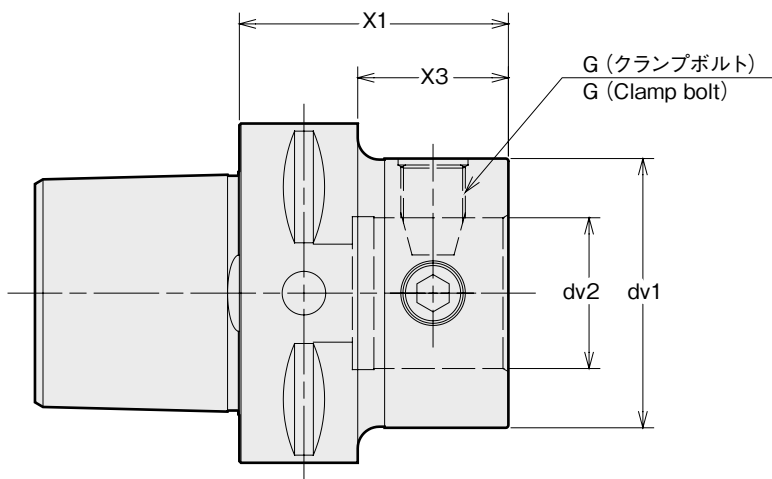

商品コード Code	型式 Model	X1	X3	dv1	dv2	G	—
6780 00518065	C5 -1811 -65	65	45	18	11	C5-1	21,000
6780 00522065	-2211 -65	65	45	22	11	C5-2	21,000
6780 00525064	-2514 -64	64	44	25	14	C8-1	23,000
6780 00532044	-3218 -44	44	24	32	18	C8-2	22,000
6780 00540045	-4022 -45	45	25	40	22	C10-1	22,000
6780 00550050	-5028 -50	50	(30)	50	28	C12-1	22,000
6780 00563070	-6336 -70	70	(50)	63	36	C16-1	23,000
6780 00618070	C6 -1811 -70	70	48	18	11	C5-1	28,000
6780 00622070	-2211 -70	70	48	22	11	C5-2	28,000
6780 00625069	-2514 -69	69	47	25	14	C8-1	28,000
6780 00632044	-3218 -44	44	22	32	18	C8-2	29,000
6780 00640045	-4022 -45	45	23	40	22	C10-1	29,000
6780 00650050	-5028 -50	50	28	50	28	C12-1	29,000
6780 00663055	-6336 -55	55	(33)	63	36	C16-1	30,000
6780 00680060	-8036 -60	60	(38)	80	36	C16-2	30,000

ご注文例 Ordering Example

C5 - 18 11 - 65

シャンクサイズ dv1 dv2 X1
Shank size