

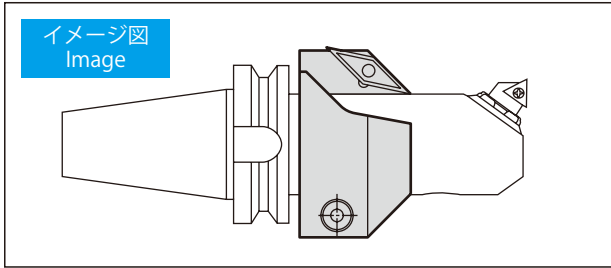

MR マルチボアツールリングシステム メントリリング Chamfering Ring

下の図の様にマルチボアツールリングにセットし、ボーリング加工の同時面取加工に使用します。
Boring and chamfering can be done at the same time by attaching this chamfering ring to multibore tooling system as shown below.



Image

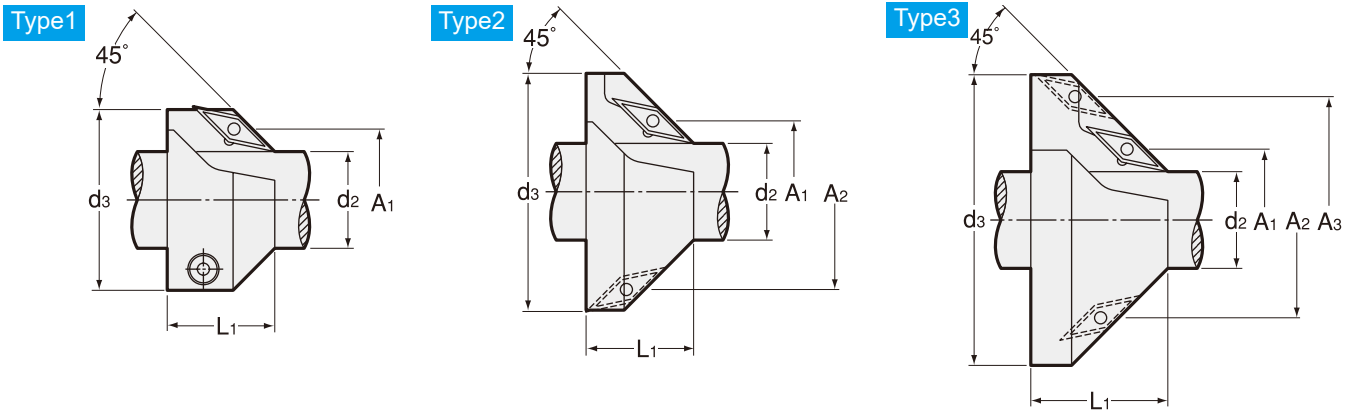

商品コード Code	型式 Model	Type	チップ数 Number of Insert	d2	φA1	φA2	φA3	d3	L1	kg	—	三菱チップ Mitsubishi Insert
5200 76282590	MR 28-25-90	2	2	25	28-40	38-50	—	55	28	0.3	15,120	VCMT110304 超硬 UT120T Carbide UT120T
5200 76353290	35-32-90	1	1	32	35-55	—	—	60	33	0.4	11,880	VCMT160404 超硬 UT120T Carbide UT120T
5200 76484090	48-40-90	1	1	40	48-68	—	—	70	33	0.5	12,960	
5200 76454090	45-40-90	2	2	40	45-65	63-83	—	90	38	0.8	17,280	
5200 76645090	64-50-90	1	1	50	64-84	—	—	90	33	0.9	15,120	
5200 76555090	55-50-90	2	2	50	55-75	73-93	—	100	43	1.2	18,360	
5200 76836390	83-63-90	1	1	63	83-103	—	—	110	35	1.4	17,280	
5200 76716390	71-63-90	2	2	63	71-91	89-109	—	115	39	1.3	20,520	
5200 76998090	99-80-90	3	3	80	99-119	117-137	135-155	158	45	2.3	25,920	

スローアウェイチップは本体には含まれていません。
Inserts are not included in chamfering ring.

ご注文例 Ordering Example

MR28 - 25 - 90
 最小加工径 d2 角度
 Min. boring dia. Angle

BT
 AHO-A
 HSK-A/E/F/C
 HSK-T
 C
 UTS
 ST
 専用機
 関連機器
 シュ・メントリ

ミリングチャック
 コレットホルダ
 Rゼロホルダ
 "Z" Zero Holder
 ハイドロチャック
 シリコンカチヤック
 Shrink Fit

タッピングチャック
 Taping Chuck
 アーハ類
 Arbors
 マルチボアツールリング
 Multibore tool system

機能付きホルダ
 Function Holder
 SPEEDIO 用
 ターニングツール
 Turning Tools for SPEEDIO
 フルスタッド
 Retention Stud

シャンク規格
 Tool Shank Dimensions