

マルチボア ツーリングシステム

Multibore Tooling System

多くの用途に対応した豊富なヘッド
A complete range of tools for various applications

ボーリング用

Boring tools



マスターシャंकBT型
BT30~BT50
Master shank BT
BT30~BT50
P. 182

マスターシャंक
BT2面拘束、AHO型
NBT-AHO30~NBT-AHO50
WBT-AHO30~WBT-AHO50
Master shank AHO
NBT-AHO30~NBT-AHO50
WBT-AHO30~WBT-AHO50
P. 258

マスターシャंकHSK・A型
HSK50A~HSK100A
Master shank HSK-A
HSK50A~HSK100A
P. 322



エクステンションEX型
Extension Type EX
P. 181



リダクションRE型
Reduction Type RE
P. 180



ツイン
カッターヘッド
TWA型・TWB型
加工範囲φ29~φ205
P.160~P.164

Twin cutter head
Type **TWA,TWB**
Cutting diameter:29-205mm



シングル
カッターヘッド
SGA型・SGB型
加工範囲φ29~φ205
P.172~P.173

Single cutter head
Type **SGA,SGB**
Cutting diameter:29-205mm



ファイン
ボーリングヘッド
FBA型
加工範囲φ20~φ130
P.166、P.167、P.169

Fine boring head
Type **FBA**
Cutting diameter:20-130mm



ファイン
ボーリングヘッド
FBB型
加工範囲φ100~φ205
P.168、P.169

Fine boring head
Type **FBB**
Cutting diameter:100-205mm



マイクロファイン
ボーリングヘッド
PFB型
加工範囲φ6~φ30
P.170、P.171

Micro fine boring head
Type **PFB**
Cutting diameter:6-30mm



シングル
ボーリングヘッド
SBA型
加工範囲φ20~φ30
P.174

Single boring head
Type **SBA**
Cutting diameter:20-30mm

エンドミル・ドリル・ フライス用

Milling and drilling tools



マスターシャंकBT型
BT30~BT50
Master shank BT
BT30~BT50
P. 182

マスターシャंक
BT2面拘束、AHO型
NBT-AHO30~NBT-AHO50
WBT-AHO30~WBT-AHO50
Master shank AHO
NBT-AHO30~NBT-AHO50
WBT-AHO30~WBT-AHO50
P. 258

マスターシャंकHSK・A型
HSK50A~HSK100A
Master shank HSK-A
HSK50A~HSK100A
P. 322



エクステンションEX型
Extension Type EX
P. 181



リダクションRE型
Reduction Type RE
P. 180



コレットホルダヘッド
HDC・W型
チャッキング範囲
φ0.5~φ22
P.176

Collet chuck head
Type **HDC-W**
Chucking range:0.5-25mm



サイドロックヘッド
SL2型
工具取付径
φ6~φ40
P.177

Side lock head
Type **SL2**
Tool diameter: 6-40mm



フェイスミル
アーバヘッド
FMA・W型
シェルエンドミル
アーバヘッド
SM・W型
P.179

Face milling head
Type **FMA-W**
Shell mill head
Type **SM-W**

TWA/BT

マルチボアツールシステム ツインカッターボーリングバー

Twin Cuter Boring Bar

● 止り・通し穴の粗加工ボーリング用。

For rough boring for blind hole and through hole.

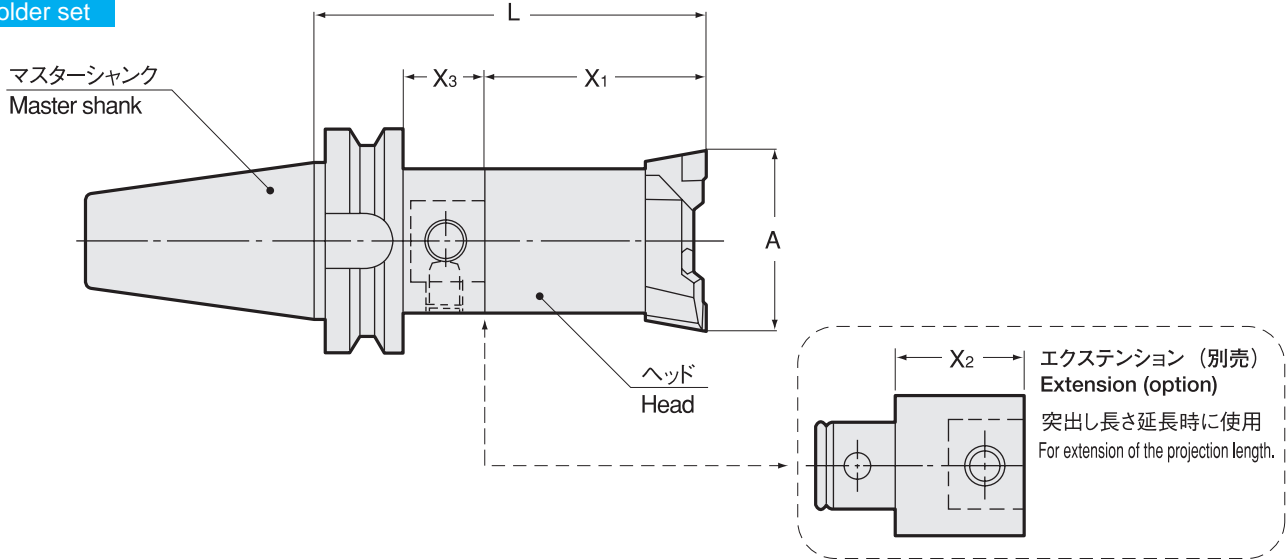

ホルダセット Holder set



セット型式 Set model	加工径 Boring dia. A	L	X1	X3	kg	—	単体型式 Single model		チップ Insert	対応エクステンション Extension			
							マスターシャック Master shank	ヘッド Head		Extension	X2		
BT30	-TWA 29 -105	29 ~ 37	105	56	27	0.7	34,600	BT30 -2514- 49	TWA 29-14	NO.103	EX-2514-40	40	
	-TWA 36 -105	36 ~ 44	105	56	27	0.8	39,300	BT30 -2514- 49	TWA 36-14	NO.103	EX-2514-40	40	
	-TWA 43 -120	43 ~ 54	120	66	32	1.0	44,900	BT30 -3218- 54	TWA 43-18	NO.104	EX-3218-40	40	
	-TWA 53 -120	53 ~ 66	120	75	23	1.3	50,700	BT30 -4022- 45	TWA 53-22	NO.104	EX-4022-40	40	
BT40	-TWA 29 -105	29 ~ 37	105	56	22	1.2	35,600	BT40 -2514- 49	TWA 29-14	NO.103	EX-2514-40	40	
	-145	29 ~ 37	145	56	62	1.4	37,600	BT40 -2514- 89	TWA 29-14	NO.103	EX-2514-40	40	
	-TWA 36 -105	36 ~ 44	105	56	22	1.2	40,300	BT40 -2514- 49	TWA 36-14	NO.103	EX-2514-40	40	
	-145	36 ~ 44	145	56	62	1.3	42,300	BT40 -2514- 89	TWA 36-14	NO.103	EX-2514-40	40	
	-TWA 43 -120	43 ~ 54	120	66	27	1.5	45,900	BT40 -3218- 54	TWA 43-18	NO.104	EX-3218-40	40	
	-160	43 ~ 54	160	66	67	1.7	46,900	BT40 -3218- 94	TWA 43-18	NO.104	EX-3218-40	40	
	-TWA 53 -135	53 ~ 66	135	75	33	1.9	51,700	BT40 -4022- 60	TWA 53-22	NO.104	EX-4022-40	40	
	-175	53 ~ 66	175	75	73	2.2	52,700	BT40 -4022- 100	TWA 53-22	NO.104	EX-4022-40	40	
	-TWA 65 -130	65 ~ 83	129	75	27	2.4	58,900	BT40 -5028- 54	TWA 65-28	NO.104	EX-5028-40	40	
	-170	65 ~ 83	169	75	67	2.9	60,900	BT40 -5028- 94	TWA 65-28	NO.104	EX-5028-100	100	
BT50	-TWA 82 -155	82 ~ 103	154	90	37	3.8	62,100	BT40 -6336- 64	TWA 82-36	NO.104	EX-6336-50	50	
	-205	82 ~ 103	204	90	87	4.9	63,100	BT40 -6336- 114	TWA 82-36	NO.104	EX-6336-125	125	
	-TWA100 -160	100 ~ 130	160	90	43	5.2	72,000	BT40 -8036- 70	TWA 100-36	NO.104	EX-8036-50 EX-8036-125	50 125	
	-210	100 ~ 130	210	90	93	7.2	74,000	BT40 -8036- 120	TWA 100-36	NO.104			
	-TWA125 -160	125 ~ 155	160	90	43	5.3	74,200	BT40 -8036- 70	TWA 125-36	NO.104			
	-210	125 ~ 155	210	90	93	7.3	76,200	BT40 -8036- 120	TWA 125-36	NO.104			
	-TWA150 -160	150 ~ 205	160	90	43	6.2	81,800	BT40 -8036- 70	TWA 150-36	NO.104			
	-210	150 ~ 205	210	90	93	8.2	83,800	BT40 -8036- 120	TWA 150-36	NO.104			
	BT50	-TWA 29 -120	29 ~ 37	120	56	26	3.8	42,600	BT50 -2514- 64	TWA 29-14	NO.103	EX-2514-40	40
		-160	29 ~ 37	160	56	66	3.9	43,600	BT50 -2514- 104	TWA 29-14	NO.103	EX-2514-40	40
-TWA 36 -120		36 ~ 44	120	56	26	3.8	47,300	BT50 -2514- 64	TWA 36-14	NO.103	EX-2514-40	40	
-160		36 ~ 44	160	56	66	3.9	48,300	BT50 -2514- 104	TWA 36-14	NO.103	EX-2514-40	40	
-TWA 43 -135		43 ~ 54	135	66	31	4.1	52,900	BT50 -3218- 69	TWA 43-18	NO.104	EX-3218-40	40	
-175		43 ~ 54	175	66	71	4.2	53,900	BT50 -3218- 109	TWA 43-18	NO.104	EX-3218-40	40	
-215		43 ~ 54	215	66	111	4.4	54,900	BT50 -3218- 149	TWA 43-18	NO.104	EX-3218-40	40	
-TWA 53 -135		53 ~ 66	135	75	22	4.3	58,700	BT50 -4022- 60	TWA 53-22	NO.104	EX-4022-40	40	
-175		53 ~ 66	175	75	62	4.7	59,700	BT50 -4022- 100	TWA 53-22	NO.104	EX-4022-40	40	
-215		53 ~ 66	215	75	102	5.0	60,700	BT50 -4022- 140	TWA 53-22	NO.104	EX-4022-40	40	
-255	53 ~ 66	255	75	142	5.4	62,700	BT50 -4022- 180	TWA 53-22	NO.104	EX-4022-40	40		

セット型式 Set model	加工径 Boring dia. A	L	X1	X3	kg	—	単体型式 Single model		チップ Insert	対応エクステンション		
							マスターシャンク Master shank	ヘッド Head		Extension	X2	
BT50 -TWA 65	-140	65 ~ 83	140	75	27	4.8	65,900	BT50 -5028- 65	TWA 65-28	NO.104	EX-5028-40 EX-5028-100	40 100
	-180	65 ~ 83	180	75	67	5.3	67,900	BT50 -5028- 105	TWA 65-28	NO.104		
	-240	65 ~ 83	240	75	127	6.2	69,900	BT50 -5028- 165	TWA 65-28	NO.104		
	-280	65 ~ 83	280	75	167	6.9	70,900	BT50 -5028- 205	TWA 65-28	NO.104		
-TWA 82	-165	82 ~ 103	165	90	37	6.3	69,100	BT50 -6336- 75	TWA 82-36	NO.104	EX-6336-50 EX-6336-125	50 125
	-215	82 ~ 103	215	90	87	7.5	71,100	BT50 -6336- 125	TWA 82-36	NO.104		
	-290	82 ~ 103	290	90	162	9.2	73,100	BT50 -6336- 200	TWA 82-36	NO.104		
-TWA100	-165	100 ~ 130	165	90	37	7.7	79,000	BT50 -8036- 75	TWA 100-36	NO.104	EX-8036-50 EX-8036-125	50 125
	-215	100 ~ 130	215	90	87	9.4	82,000	BT50 -8036- 125	TWA 100-36	NO.104		
	-290	100 ~ 130	290	90	162	12.4	83,000	BT50 -8036- 200	TWA 100-36	NO.104		
-TWA125	-165	125 ~ 155	165	90	37	7.8	81,200	BT50 -8036- 75	TWA 125-36	NO.104	EX-8036-50 EX-8036-125	50 125
	-215	125 ~ 155	215	90	87	9.5	84,200	BT50 -8036- 125	TWA 125-36	NO.104		
	-290	125 ~ 155	290	90	162	12.5	85,200	BT50 -8036- 200	TWA 125-36	NO.104		
-TWA150	-165	150 ~ 205	165	90	37	8.6	88,800	BT50 -8036- 75	TWA 150-36	NO.104	EX-8036-50 EX-8036-125	50 125
	-215	150 ~ 205	215	90	87	10.5	91,800	BT50 -8036- 125	TWA 150-36	NO.104		
	-290	150 ~ 205	290	90	162	13.5	92,800	BT50 -8036- 200	TWA 150-36	NO.104		

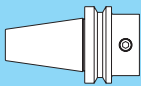
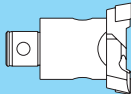
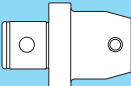
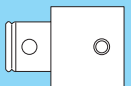
マルチボアツリングシステムには各々の単体型式がマーキングしてあり、セット型式のマーキングはありません。
No model marking as a holder set. Marking as single model only.

マスターシャンク Master shank BTP. 182 AHO....P. 258 HSK.....P. 322	ヘッド Head P. 160	リダクション Reduction P. 180	エクステンション Extension P. 181	スローアウェイチップ Inserts P. 184	クランプボルト Clamp bolt P. 184
					

納入時の伝票型式は BT50-8036-75 (マスターシャンク) TWA150-36 (ヘッド) の様に 2 葉になります。
The model number as a set will be divided into two single model numbers on delivery slip, such as BT50-8036-75 (Master shank) and TWA150-36 (Head).

ご注文例 Ordering Example

BT40 - TWA150 - 160
 シャンクサイズ 最小加工径 突き出し長さ (L)
 Shank size Min. boring dia. Projection length

- BT
- AHO
- HSK-A/E/F/C
- HSK-T
- C
- UTS
- 専用機
- 関連機器
- ジョイントリ
- ミリングチャック
- Millling Chuck
- コレットホルダ
- Collet Holder
- Rゼロホルダ
- R Zero Holder
- ハイドロロッキング
- Hydraulic Chuck
- シリンカチエック
- Srink Fit
- タッピングチャック
- Tapping Chuck
- アーバ類
- Arbors
- マルチボアツリング
- Multibore tool system
- 機能付きホルダ
- Function Holder
- ターニングツール
- Turning tool for SPEEDIO
- SPEEDIO 用
- Retention Stud
- シャンク寸法
- Shank Dimensions

TWA

マルチボアツールシステム ツインカッタヘッド

Twin Cutter Head

● 止り・通し穴の粗加工ボーリング用。

For rough boring for blind hole and through hole.

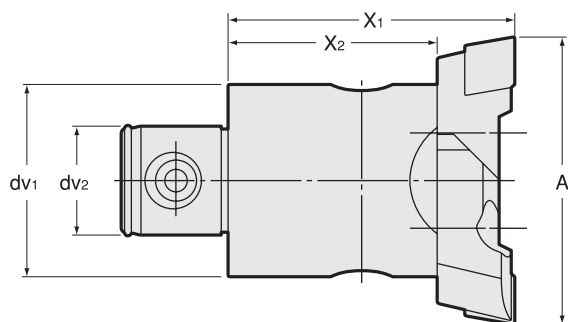

商品コード Code	型式 Model	加工径 Boring dia. A	X1	X2	dv1	dv2	kg	—	チップ Insert
5000 03002914	TWA 29 -14	29 ~ 37	56	42	25	14	0.2	19,600	NO.103
5000 03003614	36 -14	36 ~ 44	56	42	25	14	0.3	24,300	NO.103
5000 03004318	43 -18	43 ~ 54	66	46	32	18	0.4	28,900	NO.104
5000 03005322	53 -22	53 ~ 66	75	55	40	22	0.7	34,700	NO.104
5000 03006528	65 -28	65 ~ 83	75	55	50	28	1.1	41,900	NO.104
5000 03008236	82 -36	82 ~ 103	90	60	63	36	2.2	44,100	NO.104
5000 03010036	100 -36	100 ~ 130	90	60	80	36	3.0	54,000	NO.104
5000 03012536	125 -36	125 ~ 155	90	60	80	36	3.1	56,200	NO.104
5000 03015036	150 -36	150 ~ 205	90	60	80	36	4.0	63,800	NO.104

マスターシャンク Master shank

BTP. 182 AHO....P. 258
HSK.....P. 322

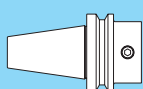

リダクション Reduction

P. 180



エクステンション Extension

P. 181

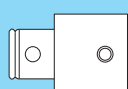

スローアウェイチップ Inserts

P. 184



クランプボルト Clamp bolt

P. 184

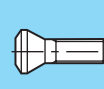

セット内容 Set of TWA Head

型式 Model	ボディ Body			インサートホルダ Insert holder		
	商品コード Code	ウォールハプター オーダーナンバー Wohlhaupter No.	—	商品コード Code	ウォールハプター オーダーナンバー Wohlhaupter No.	—
TWA 29 -14	5000 10148001	148 001	10,300	5000 20151001	151 001	4,650 × 2 ケ
36 -14	5000 10148002	148 002	12,700	5000 20151002	151 002	5,800 × 2 ケ
43 -18	5000 10148003	148 003	15,000	5000 20151003	151 003	6,950 × 2 ケ
53 -22	5000 10148004	148 004	18,500	5000 20151004	151 004	8,100 × 2 ケ
65 -28	5000 10148005	148 005	24,200	5000 20151005	151 005	8,850 × 2 ケ
82 -36	5000 10148006	148 006	24,200	5000 20151086	151 086	9,950 × 2 ケ
100 -36	5000 10148007	148 007	31,900	5000 20151087	151 087	11,050 × 2 ケ
125 -36	5000 10148007	148 007	31,900	5000 20151088	151 088	12,150 × 2 ケ
150 -36	5000 10148009	148 009	39,500	5000 20151088	151 088	12,150 × 2 ケ

ご注文例 Ordering Example

TWA29 - 14

最小加工径 ジョイント部インローサイズ
Min. boring dia. Centering location size