

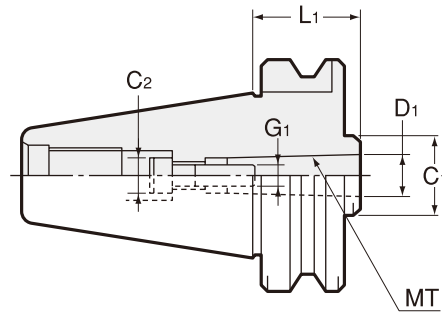

MTB

モールステーパホルダ
Morse Taper Holder

引きネジ式モールステーパシャンク用。
For Morse taper shank with draw-in screw.



商品コード Code	型式 Model	MT	L1	D1	C1	C2	G1	kg	-
0760 01101045	BT30 -MTB1 -45	1	45	12.065	25	10	M6	0.5	12,090
0760 01301045	BT40 -MTB1 -45	1	45	12.065	25	10	M6	1.1	15,440
0760 01302045	-MTB2 -45	2	45	17.780	32	13	M10	1.0	15,440
0760 01501045	BT50 -MTB1 -45	1	45	12.065	25	10	M6	3.7	26,080
0760 01502045	-MTB2 -45	2	45	17.780	32	16	M10	3.6	26,080
0760 01503060	-MTB3 -60	3	60	23.825	40	18	M12	3.7	26,080
0760 01504075	-MTB4 -75	4	75	31.267	50	20.5	M16	3.7	28,560

ご注文例 Ordering Example

BT30 - MTB1 - 45

シャンクサイズ MT1 突き出し長さ (L1)
Shank size Projection length

MEMO

BT
AHO-A
HSK-A/E/F/C
HSK-T
C
UTS
ST
専用機
関連機器
リョウ・メントリ
ミリングチャック Milling Chuck
コレットホルダ Collet Holder
Rゼロホルダ R Zero Holder
ハイドロチャック Hydraulic Chuck
シリンカチャック Shrink Fit
タッピングチャック Tapping Chuck
アーハ類 Aahos
マルチボアツリーニング Multibore tool system
機能付きホルダ Function Holder
SPEEDO 用 ターニングツール Turning Tools for SPEEDO
フルスタッド Retention Stud
シャンク規格 Tool Shank Dimensions