



コレット式フローティングホルダ FH-ST-HDC・A

Collet Type Floating Holder FH-ST-HDC-A

高精度リーマ加工に最適
Suitable for High Precision Reaming



● コレット式 Collet type

コレットを交換することで、様々な径のリーマを掴むことができます。
Reamers with various shank sizes can be clamped by replacing the collet.

● フロート量の調整が可能 Floating amount can be adjusted.

※一部サイズを除きます。
※Except a specific size.

● 刃具の垂れ下がり防止機能付き

Built-in locking function prevents reamer from sagging on horizontal spindles.

● 下穴の芯ズレをスムーズに自動補正

Radial and angular float mechanism compensates for misalignment between reamer and pre-drilled hole.

ラジアル
平行フロート
Radial & parallel float

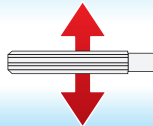

+

アンギュラー
フロート
Angular float

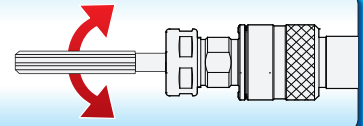

● 角なし・角あり 両刃物に対応

Can be used with reamers with/without square end.

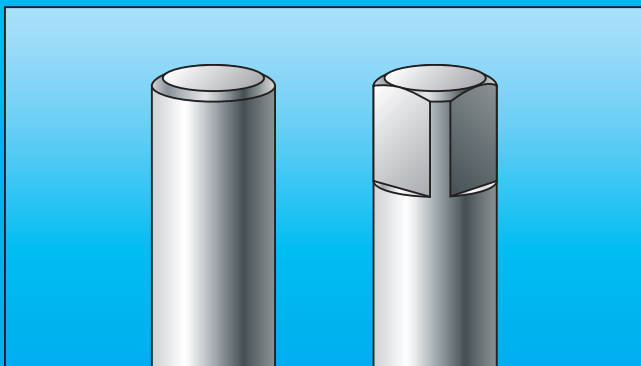

● センタースルークーラント対応 Coolant supply

※センタースルークーラントでご使用の際は、事前に加工条件等をNTツールまでお問い合わせ下さい。
※ For center through coolant feed, please contact NT TOOL beforehand for cutting conditions.



穴付刃具専用 Cutter with oil hole
FDC-OH型 FDC-OH type



コレットスルー用 For collet through coolant
FDC-C型 FDC-C type



FH-ST-HDC・A

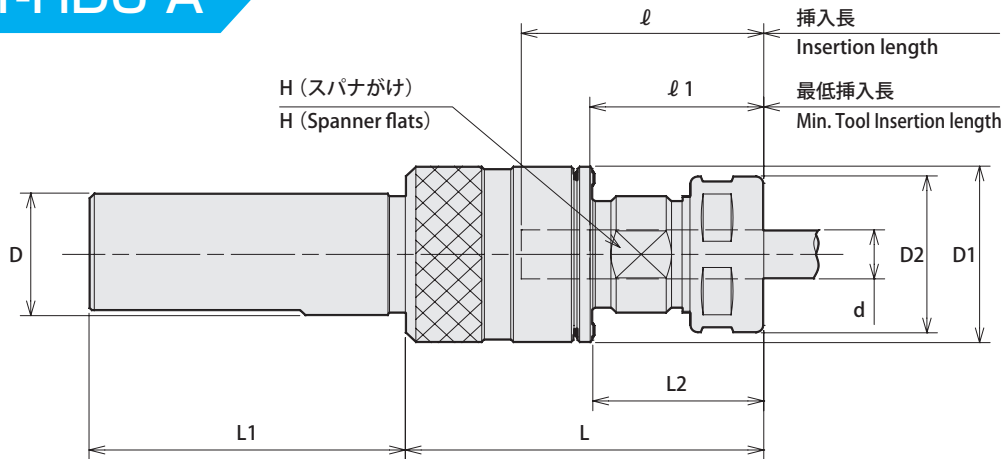

商品コード Code	型式 Model	d	フロート量 Float		D	D1	L	L1	ℓ	ℓ1	L2	D2	H	kg	コレット Collet	キャップ Nut	締付トルク Tightening Torque	スパナ Spanner	アジャスタブル ピンレンチ Adjustable pin wrench
			平行フロート Radial	傾き角 Angular															
0180 10001407	FH0 -ST25 -HDC07A	0.5 ~ 7.0	0.4	1°	25	28	62	60	35	22	27	23	17	0.1	FDC-07	HDP-07A	10 ~ 15Nm	S-0	—
0180 10011412	FH1 -ST25 -HDC12A	2.5 ~ 12.0	0 ~ 0.4 調整可能 Adjustable	0 ~ 1° Adjustable	25	36	68	60	46	33	32	32	22	0.2	FDC-12	HDP-12	35 ~ 40Nm	S-3L	GWA1
0180 10021422	FH2 -ST25 -HDC22A	3.5 ~ 22.0	0 ~ 0.6 調整可能 Adjustable	0 ~ 1° Adjustable	25	55	95	60	68	47	44	46	35	0.5	FDC-22	HDP-22	55 ~ 60Nm	S-5L	

1. センタースルークーラントでご使用される際は、事前に加工条件等を NT ツールにお問い合わせ下さい。
2. コレット、スパナ、アジャスタブルピンレンチは別途ご注文下さい。
3. FH0 サイズはフロート量、傾き角共に固定です。
4. フロート量の調整はアジャスタブルピンレンチ GWA 型をご使用下さい。

Ordering Example

FH0 - ST25 -HDC 07 A

シャンクサイズ 最大コレット内径
Shank size Max. collet I.D.

サビに強いホルダはエヌティーツール。 NT TOOL, the best protection against rust!

● **スピンドルの損傷防止**
Protect spindle from damage

● **刃具寿命の低下防止**
Longer cutting tool life

● **加工精度の悪化防止**
Maintain good accuracy

- サビに強くするためにシャンク部を含めて特殊防錆処理を施してあります。
Special rust proof coating on entire surface including the shank.
※ 一部ホルダを除きます。Some holders are excluded.
- スピンドルとの金属間磨耗によるかじりや焼付きを防ぎます。
Prevent seizure and scoring caused by metal abrasion against the machine spindle.
- 特殊被膜によりスピンドルの異常磨耗を防ぎます。
Special coating protects spindle from abnormal wearing.
- 水溶性切削液にも安心。
Safe with water-soluble coolant.

NT エヌティーツール株式会社

本社・本社工場 〒444-1386 愛知県高浜市芳川町1-7-10
HEAD OFFICE & FACTORY 1-7-10 Yoshikawa-cho, Takahama City, Aichi 444-1386 Japan

東京営業所 / TOKYO OFFICE Tel. (03)3451-9141
本社営業 / NAGOYA OFFICE Tel. (0566)54-0101
大阪営業所 / OSAKA OFFICE Tel. (06)6308-1332
広島営業所 / HIROSHIMA OFFICE Tel. (082)258-3810
本社工場 / HEAD FACTORY Tel. (0566)54-0101
飯田工場 / IIDA FACTORY Tel. (0265)-25-5200

HEAD OFFICE : www.nttool.com (Web in English available)

NT USA CORPORATION : www.nttoolusa.com EUROPE OFFICE : www.nttooleurope.com

Tel. (0566)-54-0101 Fax. (0566)-54-0111
Tel. 81-(0)566-54-0101 Fax. 81-(0)566-54-0111

ヨーロッパ事務所 / EUROPE OFFICE Tel. 49-(0)6171-91639-0
中国事務所 / CHINA OFFICE Tel. 86-(0)21-6361-9540
アメリカ / NT USA CORPORATION Tel. 1-615-771-1899
メキシコ / NT TOOL DE MEXICO S.A. DE C.V. Tel. 52-477-194-4585
タイ / NT TOOL (THAILAND) CO.,LTD. Tel. 66-(0)3531-4180
インドネシア / PT. NT INDONESIA Tel. 62-(0)212-851-8066

加工の問題点をお知らせ下さい。
お客様とともに、問題解決に向けて
ご協力させていただきます。

テクノコール
TEL・FAX 0120-04-0102

テクノメール
technomail@nttool.co.jp

●ご質問に技術スタッフが折り返し
ご連絡いたします。